

Electric Agridoor Auto

NL



Installatie-instructies



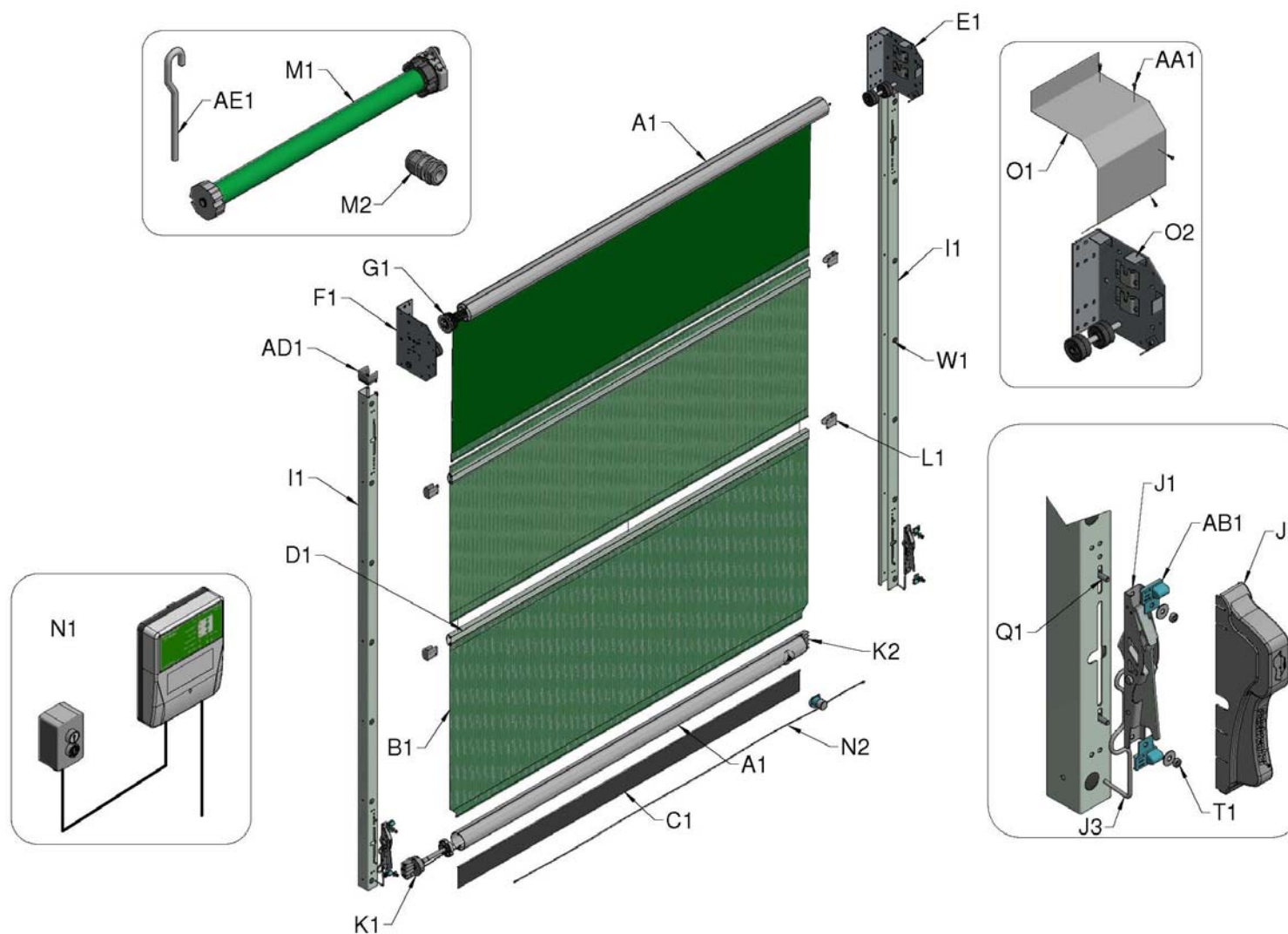

Afbeelding 1, Systemoverzicht en afzonderlijke componenten

INLEIDING**Onderdelenlijst**

REFERENTIE:	AANTAL	BESCHRIJVING PRODUCT
A1	2	Boven- en benedenbuis
B1	*	Ventilatiepanelen
C1	1	Benedenflap
D1	*	Windijzers
E1	1	Aandrijfbevestigingsplaat
F1	1	Veerbevestigingsplaat
G1	1	Veermechanisme (inzetting vanaf de linkerzijde getoond)
H1	*	6 mm nylon inzetstuk voor bevestiging van ventilatiepanelen (niet getoond)
I1	2	Geleiderails (in sommige gevallen 3 of 4 meegeleverd)
I2	*	Uitlijnpinnen indien geleiderails aan elkaar verbonden moeten worden (niet getoond)
J1	2	Vergrendelingspal
J2	2	Afscherming vergrendelingspal
J3	2	Activeringshaak (links en rechts)
K1	1	Inzetstuk benedenbuis - links
K2	1	Inzetstuk benedenbuis - rechts
L1	*	Beschermstuk windijzer
M1	1	Elektrische motor
M2	1	M16 kabelpakking
N1	1	Schakelaar roterende aandrijving – <i>Optioneel</i>
N2	1	Schakelkast en aandrijfschakelaar – <i>Optioneel</i>
O1	1	Motorkap van 30 cm lengte
O2	4	Steunen voor uiteinden van kap
P1	1	350 x 127 mm gele profielmal (niet getoond)
Q1	6	M8 x 20 zeskantbouten voor bevestiging van vergrendelingspallen
R1	*	M8 x 30 zeskantbouten voor bevestiging van geleiderails aan gebouw (niet getoond)
S1	8	M10 x 30 zeskantbouten voor bevestiging van bevestigingsplaten aan een stalen gebouw (niet getoond)
T1	16	M8 nylocs
U1	*	M8 moeren
V1	*	M8 sluitringen
V2	8	M10 sluitringen
W1	26	Geleiderailplug
X1	8	M10 nylocs
Y1	2	M4 x 75 mm splitpennen voor het vastmaken van bovenbuis aan bevestigingsplaten (niet getoond)
Z1	*	M4 x 25 zelftappende schroeven voor bevestiging van ventilatiepanelen, inzetstukken en flap.
AA1	4	M5.5 x 19 zelftappende zeskantschroeven
AB1	1	Magneet
AC1	2	M6x12 bout en nylon moer
AD1	1 pr	Geleider geleiderails
AE1	1	Haak voor handmatige overschrijving

* Hoeveelheden in overeenstemming met grootte van deur

Uw veiligheid

Voor de grotere deuren zult u een mechanisch hijstoestel nodig hebben om de roller op de bovenste bevestigingsplaten aan te brengen. De respectievelijke gewichten worden in onderstaande tabel gegeven op basis van het standaardmateriaal. Voeg aan dit getal 5 % toe voor deuren die met 'turbo-ventilatiedoek worden geleverd en 15 % voor deuren met zwart stockscreen en niet-ventilerende doeken.

NL

BREEDTE	HOOGTE			
	3,1 m	4,1 m	5.1	6,1 m
2,5 m	49kg	55kg	61kg	66kg
3,0 m	54kg	61kg	68kg	75kg
3,5 m	59kg	68kg	82kg	90kg
4,0 m	65kg	80kg	89kg	99kg
4,5 m	76kg	87kg	97kg	113kg
5,0 m	82kg	93kg	110kg	122kg
5,5 m	87kg	99kg	118kg	130kg
6,0 m	92kg	111kg	125kg	139kg

Tabel 1, rolassemlagegewichten

Controles vóór installatie

Afbeelding 2 geeft de ruimte aan die nodig is voor de installatie van uw deur, met aanvullende informatie om meerdere deuren in serie te installeren.

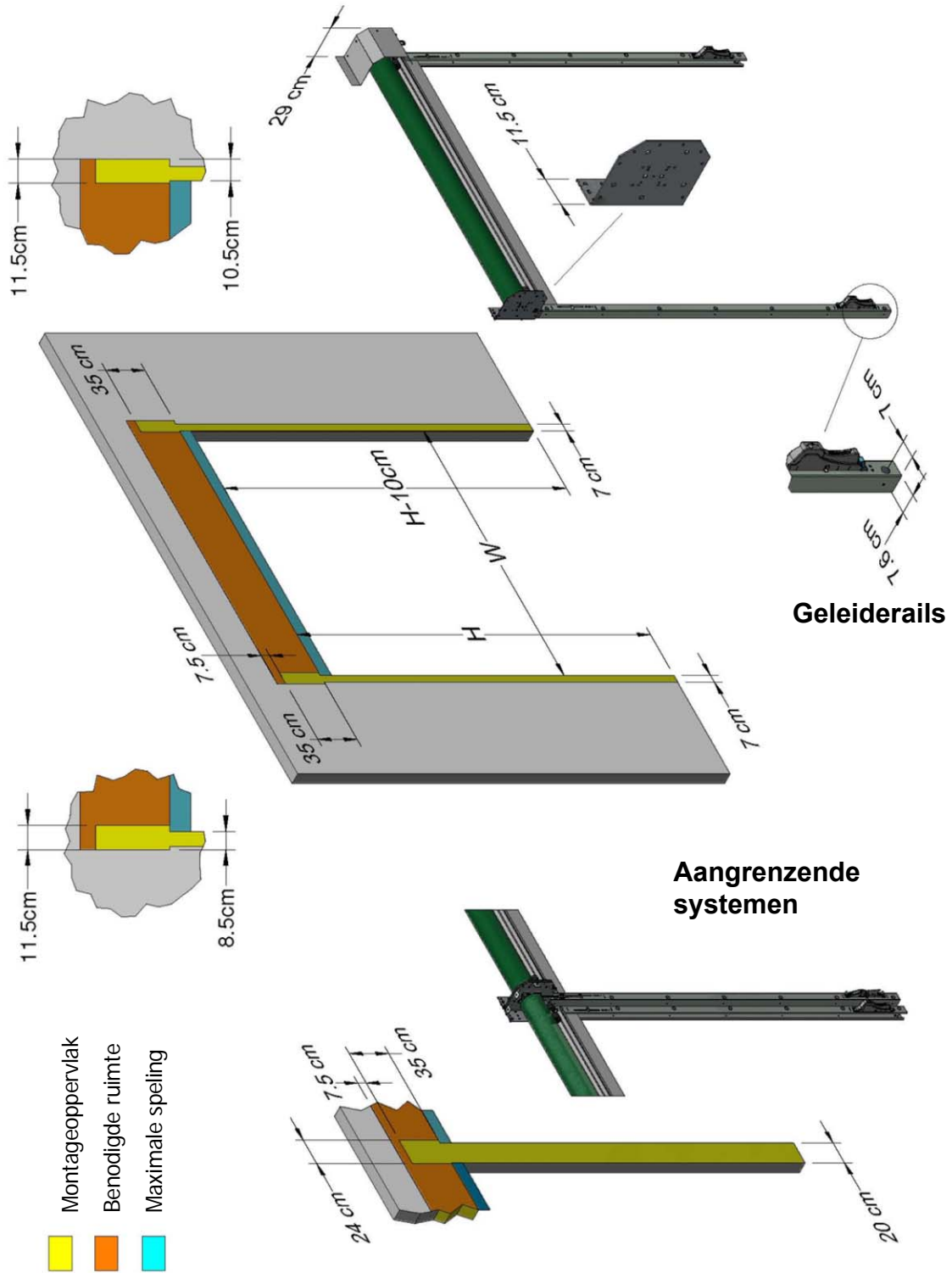

NL

Afbeelding 2, Montagevereisten

Bestelbreedte (m)	Doekbreedte (m)
2.5	2.5 (2.38 min)
3.0	3.0
3.5	3.5
4.0	4.0
4.5	4.5
5.0	5.0
5.5	5.5
6.0	6.0

Bestelhoogte (m)	Max. hoogte (m)	Max. speling H-100mm (m)
3.1	3.1	3.0
4.1	4.1	4.0
5.1	5.1	5.0
6.1	6.1	6.0

NL



WAARSCHUWING: Om te beveiligen tegen gevaarlijke punten is de minimale hoogte 'H' van alle deuren 2,5 m. In het geval van stroomuitval of storing van de deur mag de deur niet de enige uitgang vormen van het gebouw.

Windbelastingen

De structuur waaraan de deur is bevestigd moet sterk genoeg zijn om de volgende windbelastingen te kunnen weerstaan.

Windsnelheid (km/u)	Windbelasting (N)*	Windbelasting (Kg)*
70	= W x H x 233	= W x H x 24
100	= W x H x 481	= W x H x 49
140	= W x H x 933	= W x H x 95

**Geen veiligheidsfactor opgenomen*

Rechtse of linkse aandrijving

Uw deur wordt geleverd volgens de bij de bestelling aangegeven aandrijfrichting. De afbeeldingen en tekst in deze instructies zijn gebaseerd op een deur met een rechtse aandrijving; als u een linkse aandrijving hebt besteld, keert u de referenties om. Indien u de richting van uw product wilt verwisselen:

- Bovenste bevestigingsplaten: De montageplaat heeft zowel gaten voor linksom als voor rechtsom bediening, gemarkeerd 'L' en 'R'. Voor het wijzigen van de bedieningsrichting, verwijdert u het item van de plaat en plaatst u het op de tegenoverliggende zijde.
- Veer: Zie Bijlage I voor informatie over verwisseling van de veer.

Elektrische onderdelen

Laat alleen gekwalificeerde elektriciens werken aan de elektrische aansluitingen van de deur. Dit document behandelt de belangrijkste instructies met betrekking tot het in bedrijf stellen van de elektrische aandrijving. Lees de aanvullende informatie van de leverancier van de elektrische motor en schakeldoos voor de volledige installatie-instructies.



LET OP: De voeding moet een schone netvoeding zijn en niet genomen zijn uit een stroomaggregaat.



LET OP: De stroomvoeding moet afkomstig zijn van een VERGRENDELBARE isolatieschakelaar die niet meer 2 m van de deur zit.

Vaardigheid van de installateur

De installateur moet aan kunnen tonen dat hij de nodige vaardigheid heeft door middel van bewijsmateriaal dat hij gelijksoortige producten heeft geïnstalleerd of formele training. Als deze vaardigheid niet kan worden aangetoond, mag niet worden toegestaan dat hij het product installeert.

Productbeschrijving

De Agridoor[®] is een elektrisch bediende, verticaal bewegende roldeur die bestaat uit een reeks gekoppelde flexibele schermen die kunnen worden gerold en die bedoeld zijn voor het veilig toegang bieden aan goederen en voertuigen die worden vergezeld of bestuurd door personen.

Geluidsniveaus

A-gewogen geluidsdruk niveau (dB)	50
C-gewogen piekgeluidsdruk niveau (dB)	75

Materialen die de monteur nodig zal hebben:

Standaard gereedschapskist met:

- Elektrische boor
- Hoekslijpmachine
- Scherpe schaar of mes
- Luchtbelwaterpas
- De bouten voor bevestiging aan staal tot 12 mm dik zijn meegeleverd. Bij bevestiging aan een houten of betonnen gebouw zult u acht M10 bevestigingsmiddelen nodig hebben om de bovenste bevestigingsplaten vast te maken en M8 bevestigingsmiddelen voor de geleiderails.
- Clips om de elektrische kabels aan het gebouw te bevestigen
- Stroom voor de motor (220 Volt, 600 Watt, 3 Ampère)
- Indien er een optionele veiligheidsrand besteld wordt, een gatenzaag van 50 mm voor staal

NL

Belangrijke instructies

WAARSCHUWING: Potentieel gevaarlijke situaties: dienen vermeden te worden, anders kunt u zich verwonden.



LET OP: Volg de instructies op, anders kunnen het product of eventuele aangrenzende items worden beschadigd.

OPMERKING: Handige opmerkingen en informatie om u te helpen bij de installatie of het gebruik van uw product.

OPMERKING: Alvorens met de montage te beginnen dient u deze instructies helemaal door te lezen (inclusief de afzonderlijke elektrische details) om inzicht te krijgen in de hele procedure. Bewaar de bijgeleverde instructies voor raadpleging in de toekomst.

OPMERKING: Een versie in kleur van deze installatie-instructies kan van onze website worden gedownload:

www.galebreaker.com

INSTALLATIE

1. Controleer de inhoud van uw deur aan de hand van de onderdelenlijst, zie afbeelding 1. Laat het schermmateriaal niet in aanraking komen met scherpe voorwerpen of hoeken.

Montage van de bovenste bevestigingsplaten

2. Monteer de veerbevestigingsplaat (F1) en de aandrijfbevestigingsplaat (E1) op de vereiste hoogte met M10 bevestigingsmiddelen (S1) met behulp van de profielmal. Gebruik de onderste gaten niet, want de bevestigingsmiddelen kunnen de rolwerking van uw deur belemmeren. Deze bevestigingsplaten zijn vooraf gemonteerd zodat ze passen bij de positie van de motor die u heeft opgegeven bij de bestelling van uw deur. De deur is zo ontworpen dat de bovenkanten van de geleiderails direct onder de bevestigingsplaten worden gemonteerd (afbeelding 3), zodat ze op één lijn komen met de letter F' voor de bevestigingsplaat aan de kant zonder aandrijving en met de rand van de bevestigingsplaat voor de kant waar de aandrijving zich bevindt. Wanneer u de bevestigingsplaten monteert, is het zeer belangrijk dat ze waterpas en rechtop komen en in een **rechte hoek ten opzichte van het gebouw**.

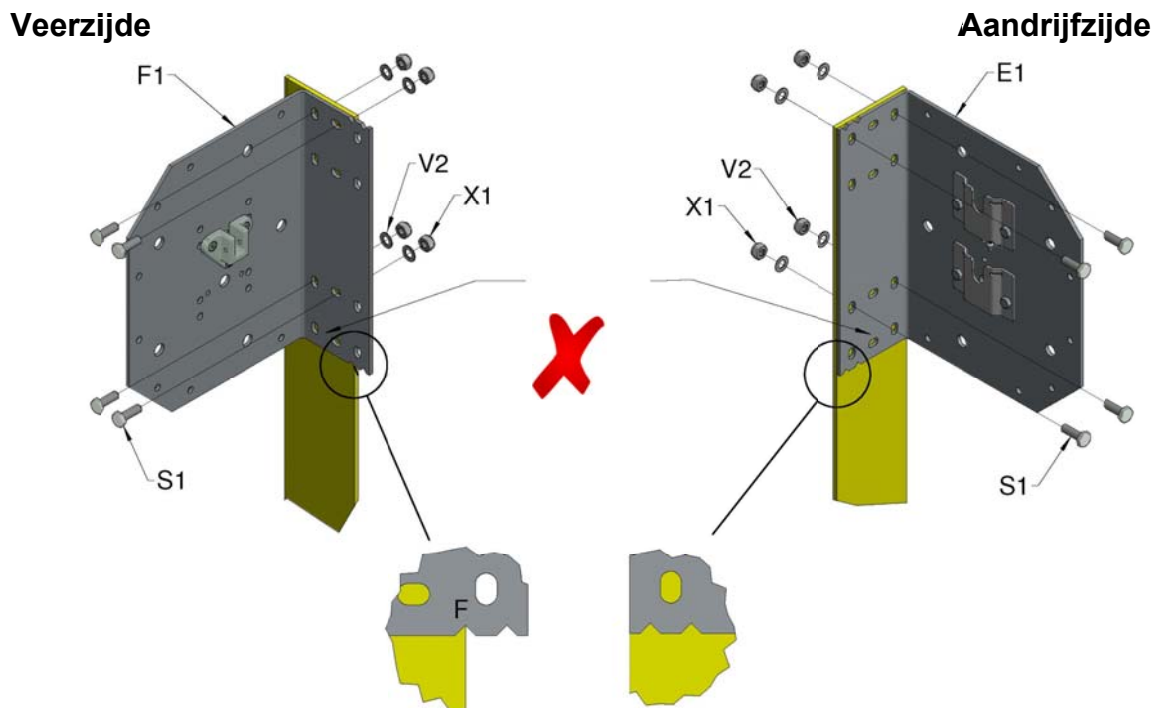

Afbeelding 3, Plaatsing van de bovenste bevestigingsplaat



WAARSCHUWING: Zie tabel 1 op pagina 4. Zorg ervoor dat het gebouw goed is geconstrueerd en dat het meest geschikte bevestigingsmiddel wordt gebruikt. Gebruik uitsluitend M10 bouten of groter om deze items te bevestigen en zorg ervoor dat ze stevig aan het gebouw worden bevestigd.

Als deze bevestigingsmiddelen niet goed blijven zitten, kan de deur van het gebouw loskomen en mogelijk bedienend personeel of omstanders verwonden.

NL

Op lengte snijden van bovenbuis, windijzers en ventilatiedoek

3a. Indien het nodig is om de deur op maat te snijden, meet dan de daglichtopening tussen de binnenzijden van de bovenste bevestigingsplaten (A) en hanteer de volgende regels voor het snijden (afbeelding 4a). Snijd op dit moment de benedenflap en benedenbuis nog niet.

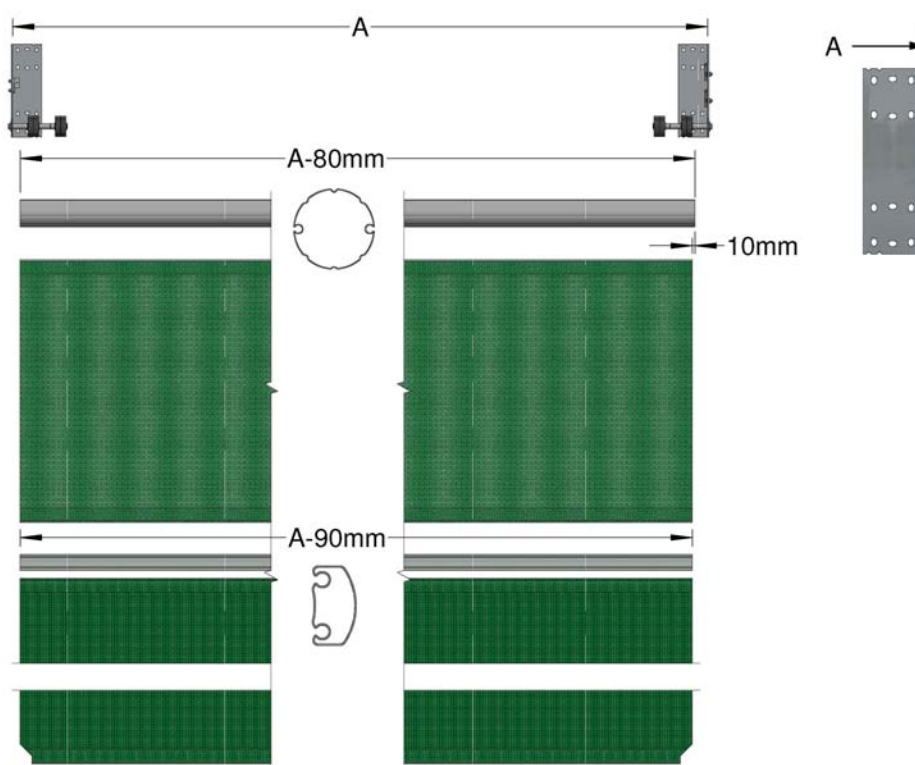

Afbeelding 4a, Op lengte snijden van buizen en doek

Bovenbuis	=	Afstand tussen binnenzijden - 80 mm (-0,080 m)
Ventilatiepanelen	=	Afstand tussen binnenzijden - 90 mm (-0,090 m)
Windijzers	=	Afstand tussen binnenzijden - 90 mm (-0,090 m)

- 3b. Als de deur kan worden gemonteerd zonder de bovenbuis, windijzers en ventilatiepanelen aan te passen, volg dan de afmetingen die worden weergegeven in afbeelding 4b. Denk eraan dat de benedenbuis en de flap altijd moeten worden gesneden.

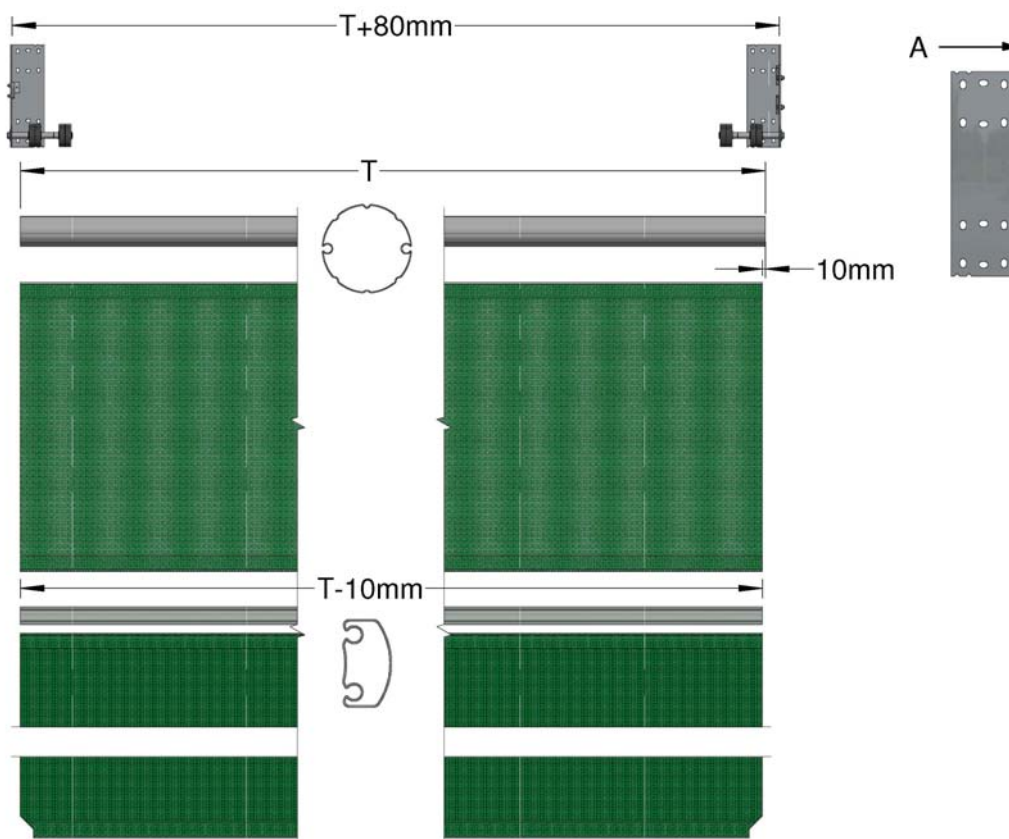

Afbeelding 4b, Tussenruimte voor bovenste bevestigingsplaat wanneer buis, windijzers en ventilatiedoek niet op maat worden gesneden

4. Schuif het nylon inzetstuk (te vinden binnenin de windijzers) in de omslag van de ventilatiedoek en snijd op maat. Schuif de ventilatiepanelen en windijzers over de bovenste buismontage (afbeelding 5a).

OPMERKING: Zorg ervoor dat alle scherpe metalen randjes verwijderd zijn om de ventilatiepanelen eenvoudig in de windijzers te kunnen voeren. Gebruik hierbij een smeermiddel zoals lichte olie of afwasmiddel.

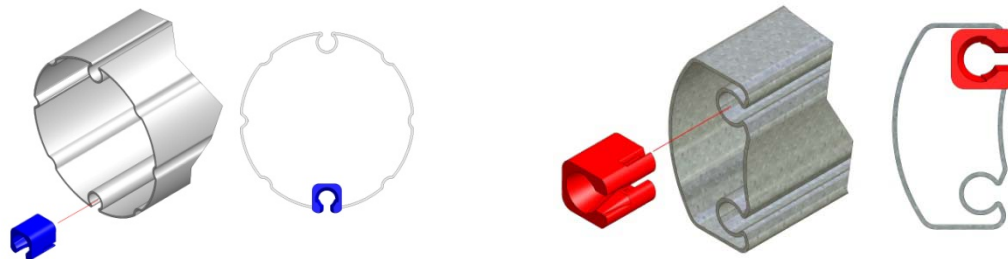

NL

Duw de groefgeleider over het uiteinde van de groef in de buis of het windijzer om het ventilatieboek te beschermen terwijl dit bevestigd wordt. Wanneer het ventilatiedoek wordt ingevoerd, verwijdert u de groefgeleider van het uiteinde van de groef.

U moet ervoor zorgen dat de panelen in de juiste positie staan, aangezien ze van verschillende hoogte zijn (zie afbeelding 5b).

i) Schuif het scherm in de buis

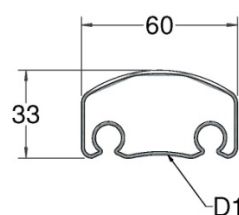
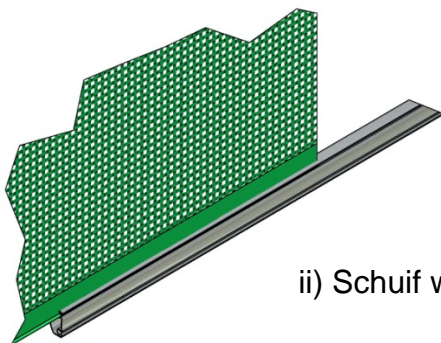
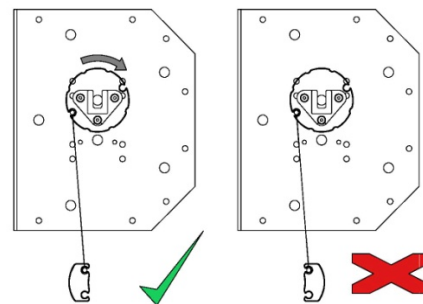
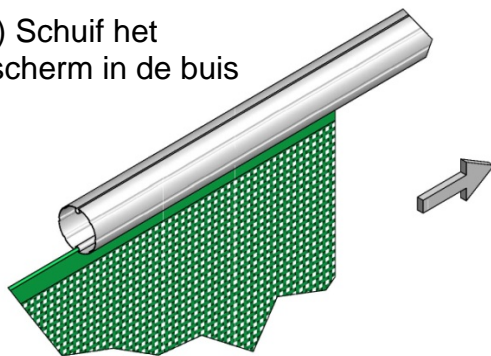

ii) Schuif windijzer op eerste strook

Afbeelding 5a, Ventilatiepanelen en windijzers op bovenbuis schuiven

(alleen) 6,1 m niet-ventilerend materiaal

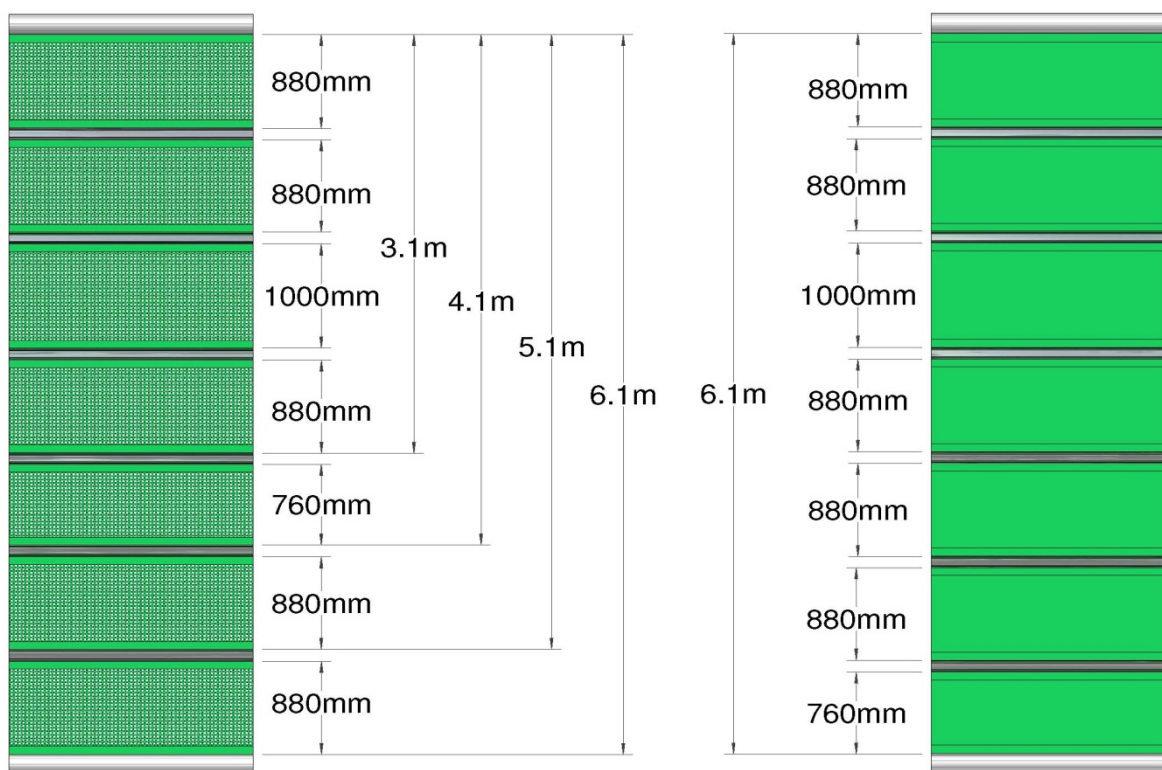

NL

Afbeelding 5b, Ventilatiepaneel-layout

Maak het scherm in elke hoek vast met behulp van de meegeleverde 25 mm zelftappende schroeven (Z1). Zorg ervoor dat de beschermstukken van de windijzers (L1) tegelijkertijd worden vastgemaakt. Draai de schroeven niet te strak vast om de blokken niet te beschadigen. Het is belangrijk om het doek zijdelings op te spannen voordat het wordt vastgemaakt om de plooien eruit te halen (afbeelding 5c). Maak de stof op dit moment nog niet vast aan de bovenbuis.

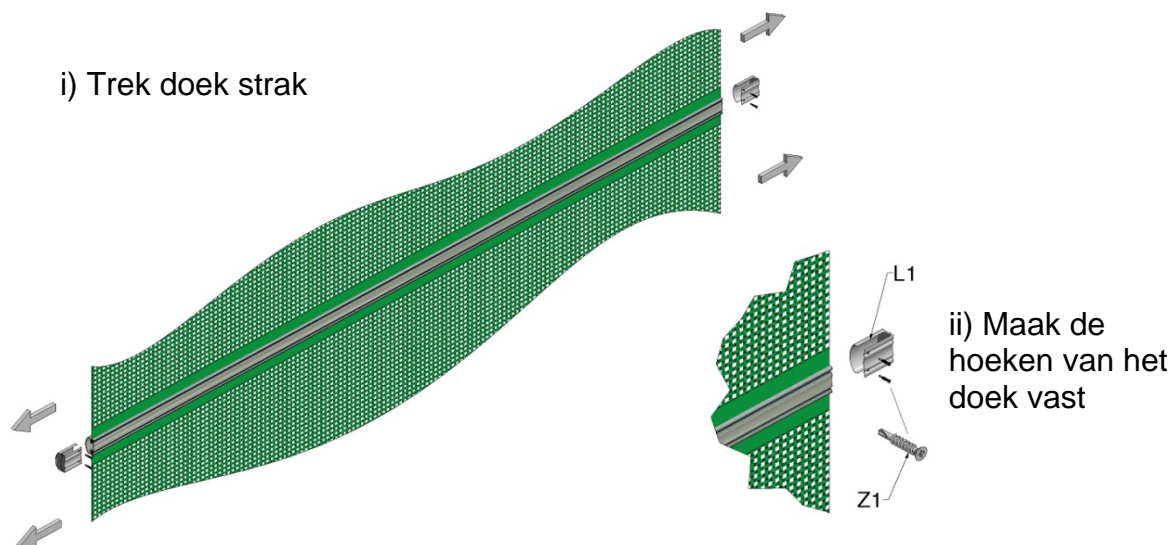

NL

Afbeelding 5c, Het doek bevestigen

5. Rol de windijzers en de doekpanelen op de bovenbuis. Bij het ophangen van de deur is het belangrijk dat het doek loskomt van de achterkant van de bovenbuis, tussen de buis en de kant van het gebouw (afbeelding 6a).

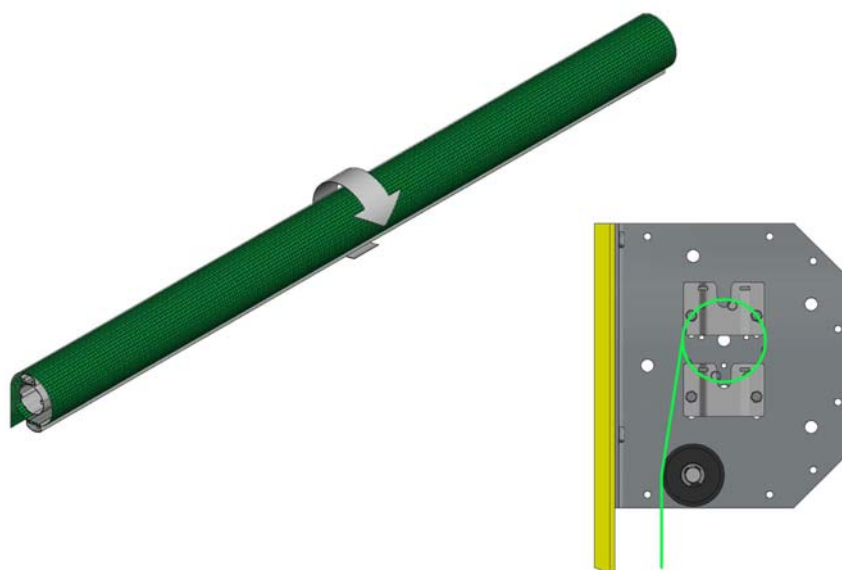

Afbeelding 6a, Het doek bevestigd aan de bovenbuis en opgerold

Schuif de veermontage (G1) in de bovenbuis zodat deze overeenkomt met de oriëntatie van de bevestigingsplaat aan de zijde zonder aandrijving, voer de motor (M1) aan de tegenovergestelde kant in. Zie afbeelding 6b voor aandrijving aan de rechterkant en afbeelding 6c voor aandrijving aan de linkerkant.

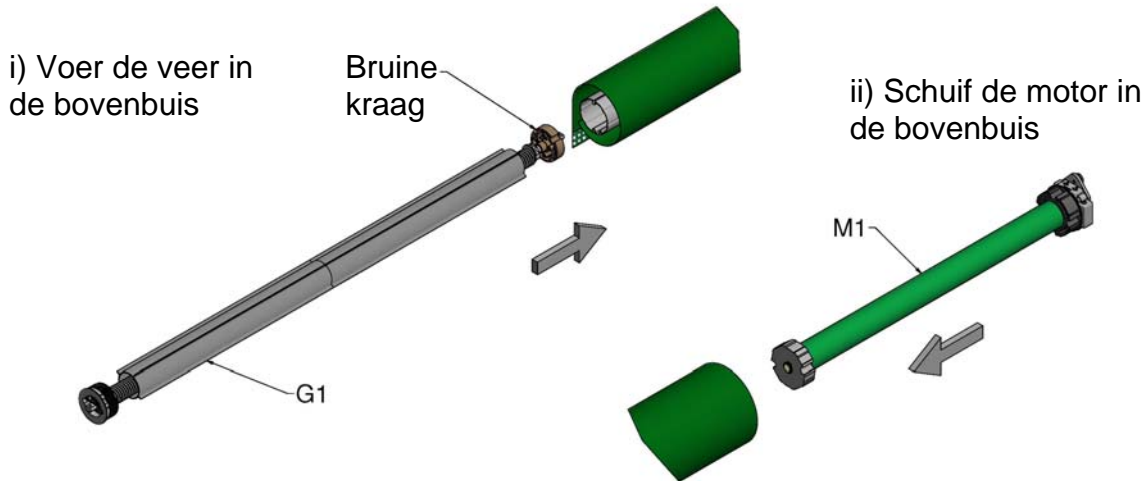

NL

Montagetekening



Afbeelding 6b, Bovenbuismontage (rechtse aandrijving)

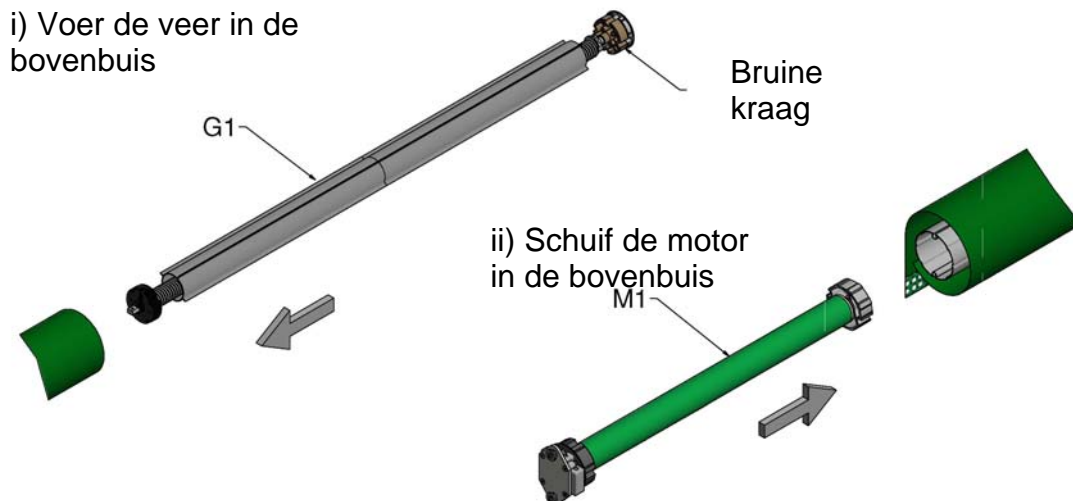

Montagetekening



Afbeelding 6c, Bovenbuismontage (linkse aandrijving)



LET OP: Het is van groot belang dat de veermontage op de juiste manier wordt bevestigd, zoals getoond in afbeelding 6b of 6c, anders zal de veer onherstelbare schade oplopen waarvoor Galebreaker niet aansprakelijk is; d.w.z. als u een deur heeft die rechtsonder bediend wordt (optie R) zoals getoond in afbeelding 6b, moet de bruine kraag eerst ingevoerd worden.

OPMERKING: Indien u de veer wilt bevestigen aan de kant tegenover de zijde die u heeft besteld, zie de instructies in Bijlage I.

Ophangen van deur

6. Wanneer u de rollermontage op de bovenste bevestigingsplaten hijst, zorg er dan voor dat de veeras en de pennen op de motorkop helemaal in de onderkant van de holle steunen schuiven (afbeelding 7). Zet elke zijde vast met de M4 splitpen (Y1).

NL

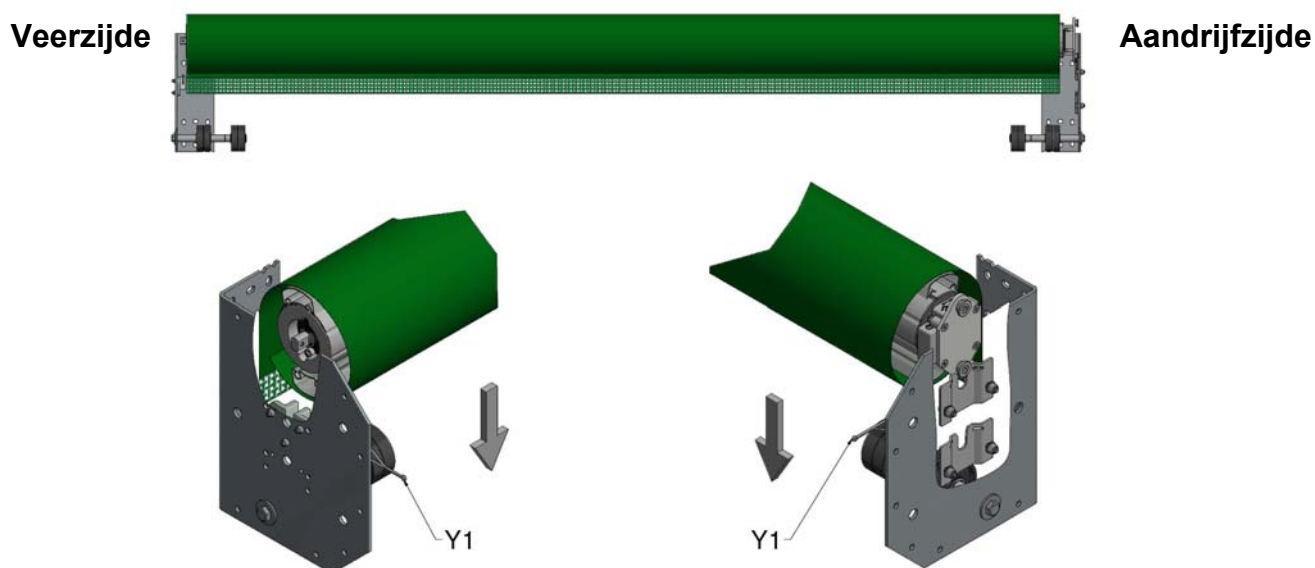

Afbeelding 7, Bovenbuis in bevestigingen plaatsen (rechtse aandrijving getoond)



WAARSCHUWING: Het is belangrijk om de splitpennen erin te doen; dit voorkomt dat de deur valt als er tegen de eindbevestigingsplaten wordt gestoten en mogelijk bedienend personeel en omstanders verwond raken.

Leid de 4-draadskabel van de motor door de kabelpakking (M2) in de aandrijfbevestigingsplaat (E1), afbeelding 8a. Zorg er bij het routeren van de elektrische draad naar de motor voor dat er een 'druppellus' is, d.w.z. een lus in de kabel die ervoor zorgt dat water dat langs de kabel loopt niet in de motor of een regelaar terecht kan komen. Zorg ervoor dat de kabel strak tegen de bovenste bevestigingsplaat wordt gehouden om elk contact met de windijzerdoppen te voorkomen.

Maak de bedieningskast, de secundaire schakelaar en de bedrading aan het gebouw (N1) vast. Zorg ervoor dat alle draden die uit de aandrijfbevestigingsplaat (E1) en de motorschakelaars (N1) komen, naar beneden hangen zodat ze een afdruipluis vormen, opdat er geen regenwater in de motor of de schakelaars kan komen. Ter bescherming van de printplaat adviseren wij dat de bedieningskast in het gebouw wordt gemonteerd.

NL



WAARSCHUWING: Plaats de bedieningskast in de directe lijn van de benedenbuis



LET OP: Voor maximale bescherming van de printplaat in de schakeldoos, raden wij aan om deze in het gebouw te monteren zodat deze niet blootgesteld wordt aan regen. Indien buitenbediening nodig is, gebruik dan de secundaire schakelaar voor deze locatie.

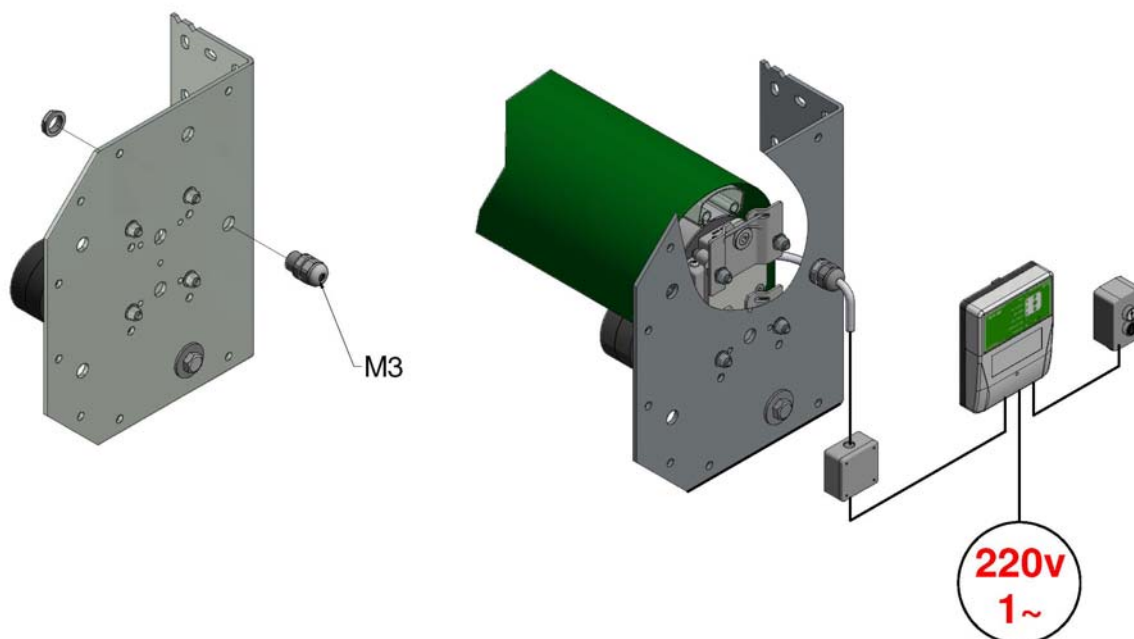

Afbeelding 8a, Aanbrengen van motorbedrading

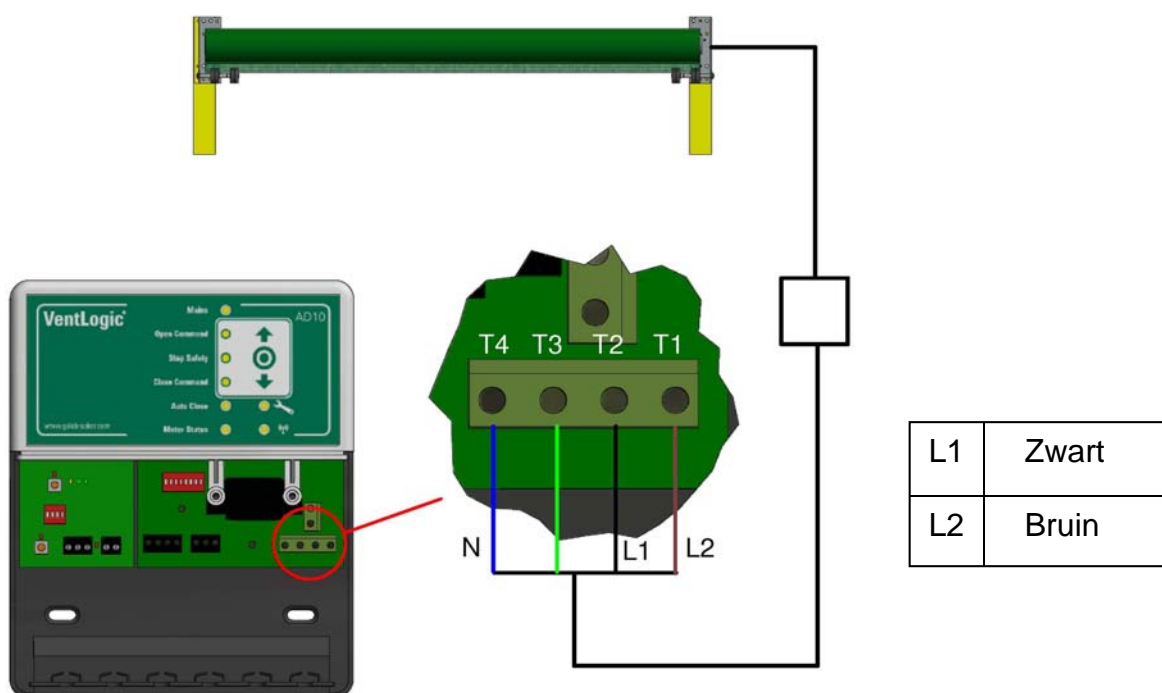

NL

Figuur 8b, Bedrading van bedieningskast

7. Verbind de motorbedrading en de externe schakelaar met de AD10, gevolgd door de voedingskabel (zie instructies voor de AD10, paragraaf 5.2 en 5.3). Controleer de richting van de motor met behulp van de knoppen op de klep van de AD10 en corrigeer de richting indien nodig met de DIP-schakelaars 7 en 8.
8. Selecteer de inbedrijfstellingsmodus (zie instructies voor de AD10, paragraaf 5.6) en laat de deur volledig zakken met behulp van de schakelaars op de bedieningskast. Wanneer het doek en de windijzers omlaag zijn, kunt u controleren of de bovenbuis waterpas is. Wanneer de deur naar beneden komt, moeten de mechanische begrenzingen worden aangepast. Dit doet u door de schroeven op de kop van de motor vast te draaien met het handgereedschap dat met de motor is meegeleverd.

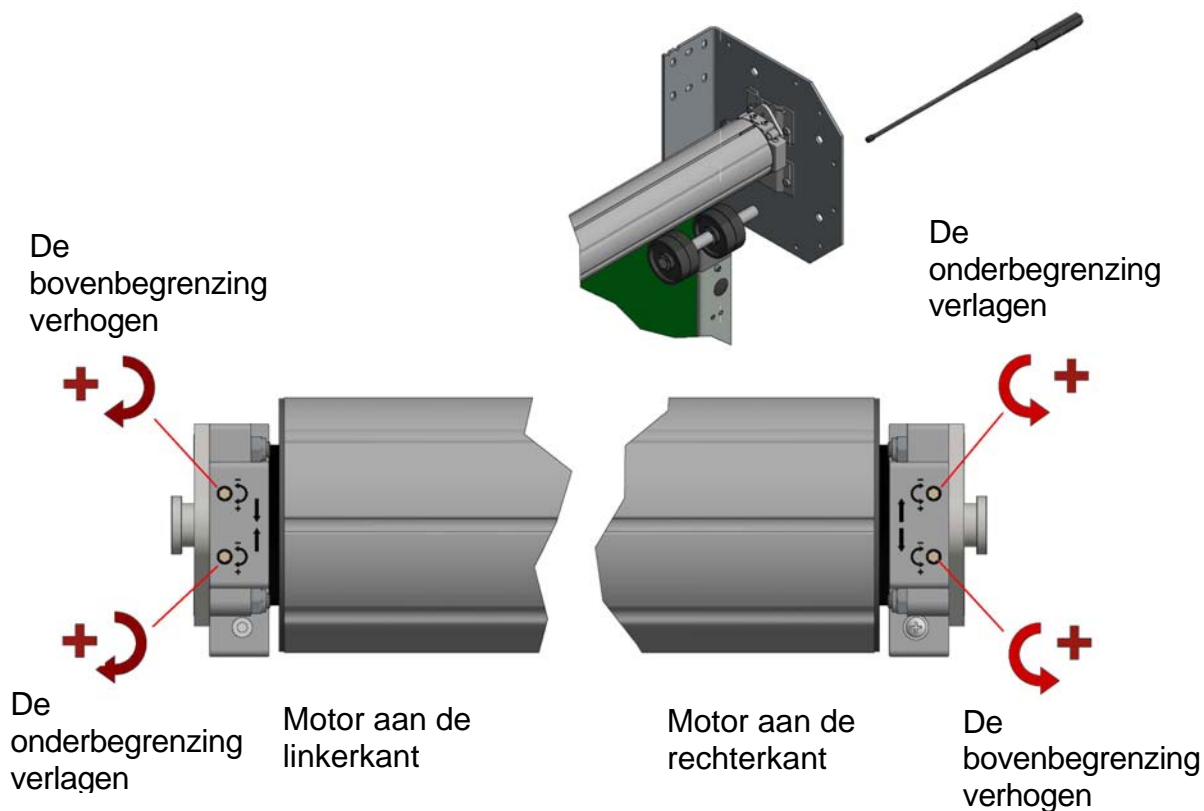

Afbeelding 8c, De begrenzingen instellen

Laat de deur helemaal zakken. Als het doek en de windijzers naar beneden hangen, kunt u controleren of de bovenbuis goed recht hangt. Breng de deur omhoog. Het ventilatiedoek en de windijzers zullen nu strak rondom de bovenbuis zitten, waardoor het gemakkelijker wordt om spanning op de veer te brengen, besproken in punt 13 hieronder. Bind de roller vast (afbeelding 9).

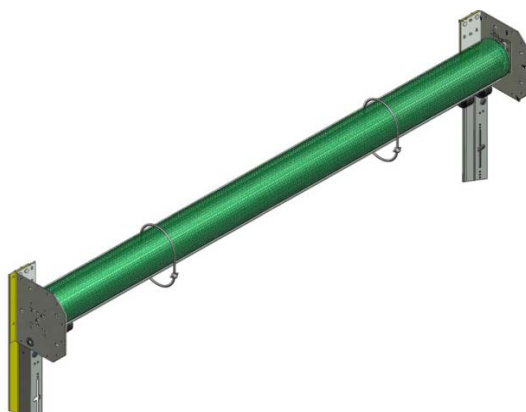

Afbeelding 9, Roller vastbinden

Montage van geleiderails

9. Snijd de geleiderails (I1) gelijk af, zodat die de opening tussen de onderkant van de bovenste bevestigingsplaten en de grond volledig vullen, met 4 cm ruimte voor de geleider (AD1). Snijd de bovenkant van de geleiderails altijd zo dat de structuur met de gleuf en gaten zich onderaan bevindt voor de bevestiging van de vergrendelingspallen. Breng het tweetal geleiders aan in de bovenkant van de geleiderails (afgesneden zijde) en maak ze vast met de M6x12 bout en moer (AC1) in de voorzijde, Afbeelding 10.

NL

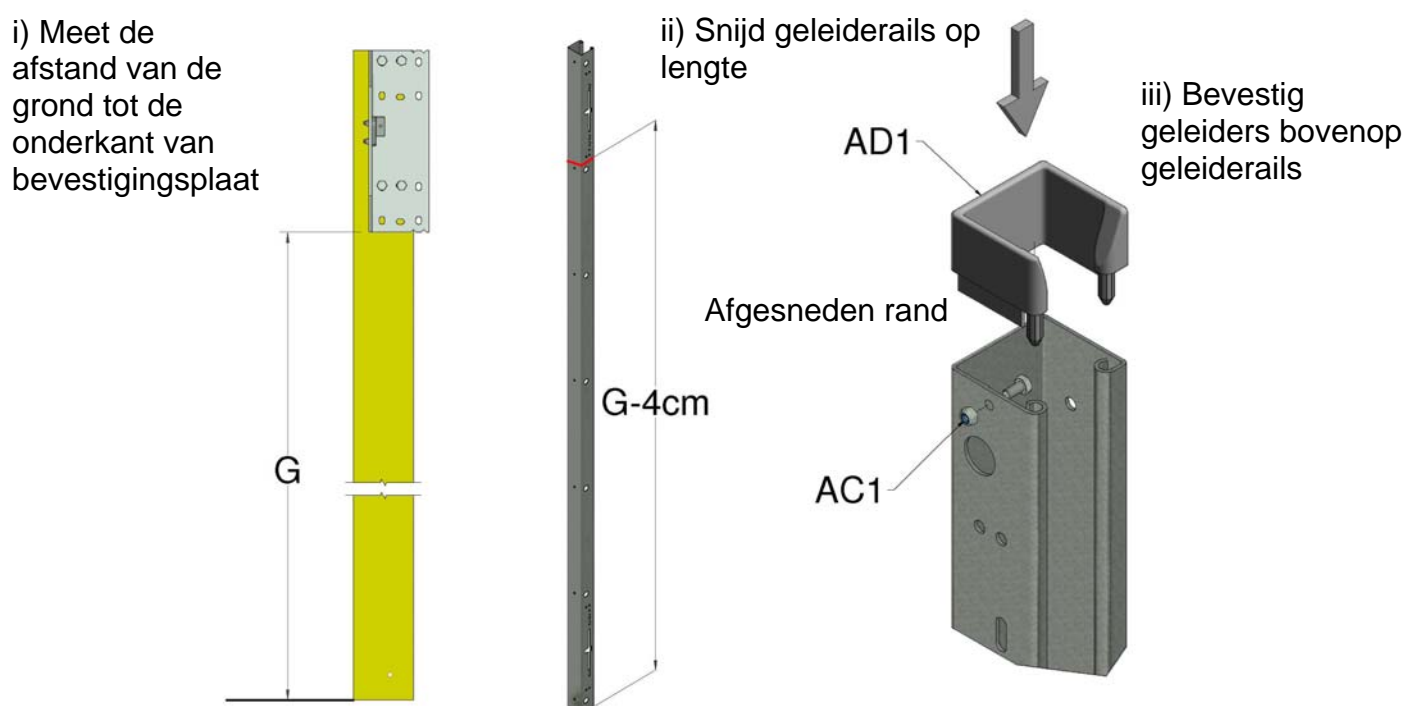

Afbeelding 10, Geleiderails op maat snijden

10. Bevestig de geleiderails aan het gebouw met de M8 bevestigingsmiddelen met de middelpunten op 100 cm van elkaar. Als de geleiding in delen geleverd wordt, breng dan elk gedeelte op één lijn met de meegeleverde verbindingspinnen (afbeelding 11a en afbeelding 11b).



WAARSCHUWING: Gebruik uitsluitend M8 bouten of groter om deze items te bevestigen en zorg ervoor dat ze stevig aan het gebouw worden bevestigd.

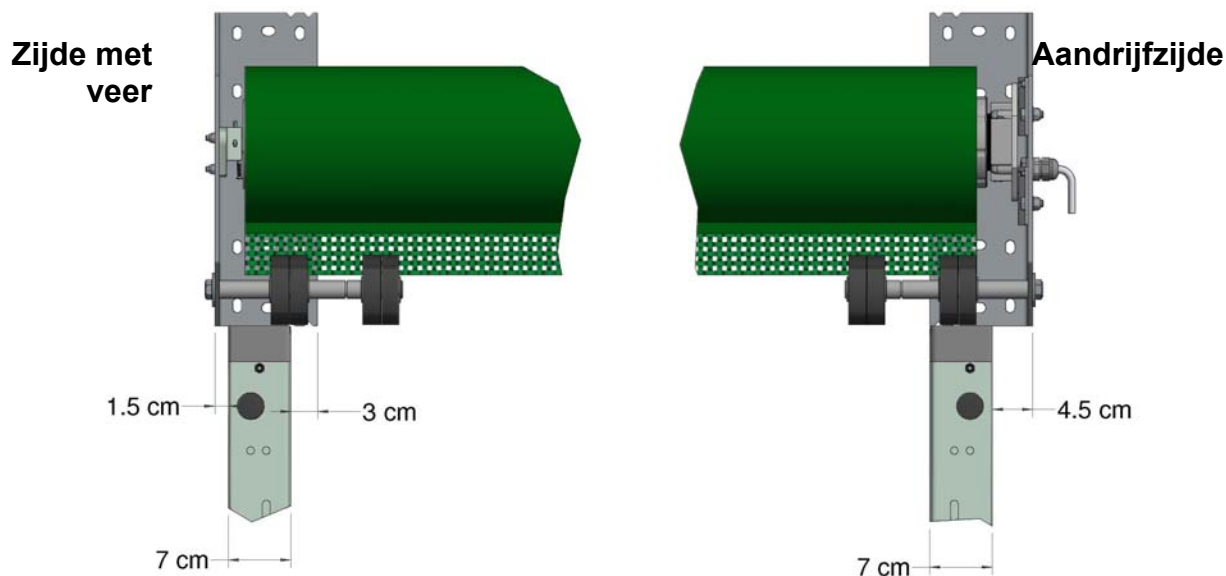

NL

Afbeelding 11a, Plaatsing van de geleiderails

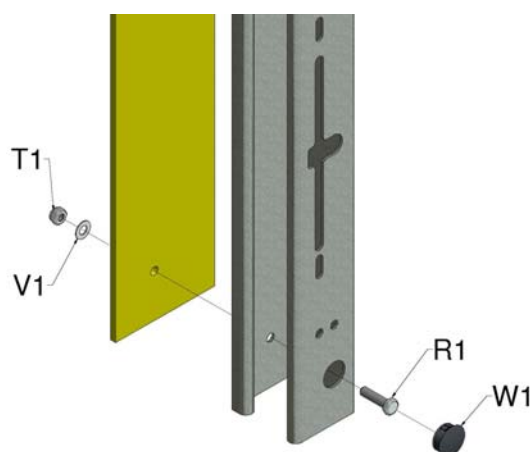

Afbeelding 11b, Bevestiging van geleiderail aan de muur

11. Bevestig de activeringshaken (J3) aan de vergrendelingspallen door het gegolfde uiteinde van de haak in te voeren in de sleutelgatvormige opening van het draaiplaatje (afbeelding 12). Voer de activeringshaak door de gleuf in de geleiderail en monteer de vergrendelingspal (J1) op de geleiderail. Bevestig een paar magneten (AB1) aan de vangbouten en zet deze vast met de M8 x 25 mm sluitringen en borgmoeren (T1). De pijlen op de magneten MOETEN richting de deuropening wijzen. Het bovenste gat van de vergrendelingspal moet zijn uitgelijnd met de bovenste van de twee voorgeboorde gaten.

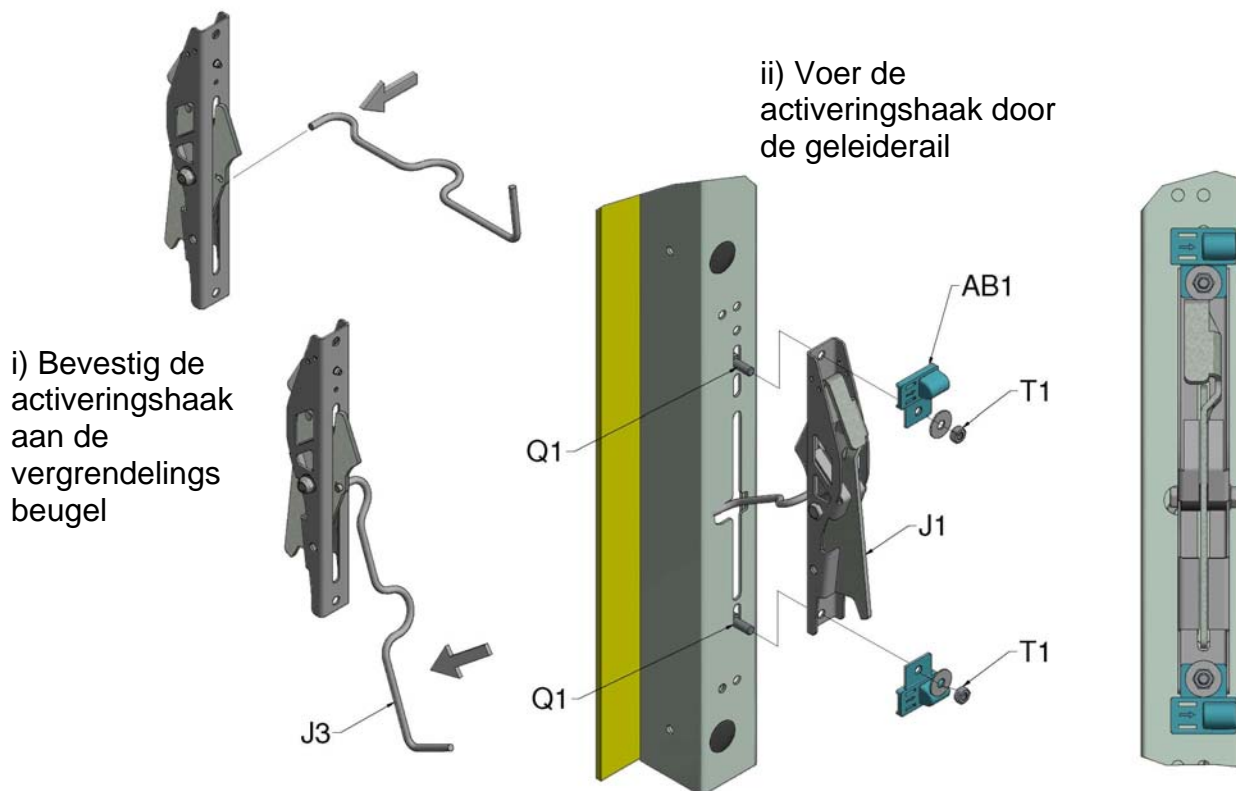

NL

Afbeelding 12, Bevestiging van vergrendelingspallen

Zorg ervoor dat de draaiarm van de vergrendelingsbeugel de lange gleuf in de geleiderails niet raakt.

Spannen van veermechanisme

12. Breng het veermechanisme vooraf op spanning door de roller te draaien in de richting die wordt aangegeven in afbeelding 13.

Het aantal omwentelingen om vooraf op te spannen staat vermeld in de tabel hieronder. De positie van de mechanische begrenzing vereist aanpassing om het volledige aantal omwentelingen te kunnen bereiken (zie Figuur 8c)

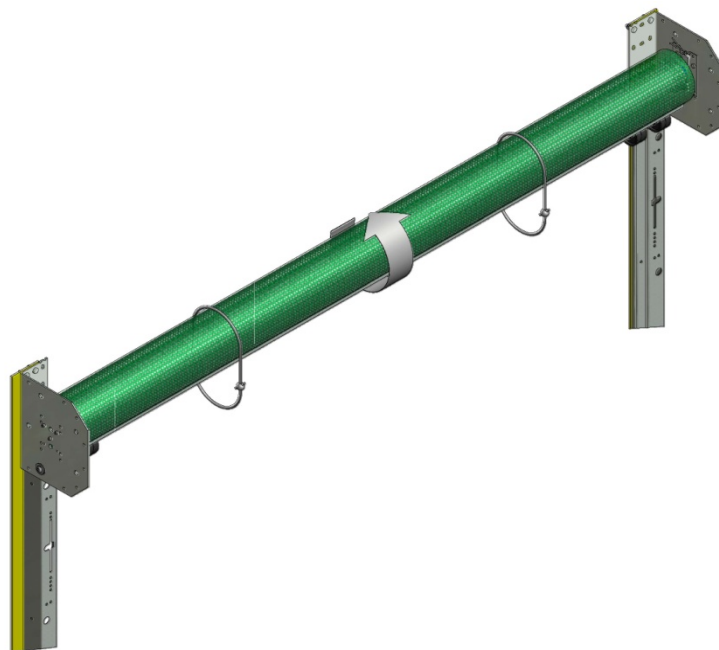

NL

Afbeelding 13, Veer opspannen

BREEDTE	HOOGTE & AANTAL OMWENTELINGEN			
	3,1m	4,1m	5,1m	6,1m
2,5m	0 (1,4m lange	0	2	4
3,0m	2 veer)	4	6	8
3,5m	4	7	3	4
4,0m	7	3	5 (2,1 m lange	7
4,5m	3	5	9 veer)	4
5,0m	5	7	4	6 (3,0 m lange
5,5m	7	9	5	7 veer)
6,0 m	9	5	7	9



LET OP: Span de veer niet hard op om schade te vermijden.

Installeren van benedenbuis en -flap

13. Op maat snijden van de benedenbuis en -flap (afbeelding 14a):

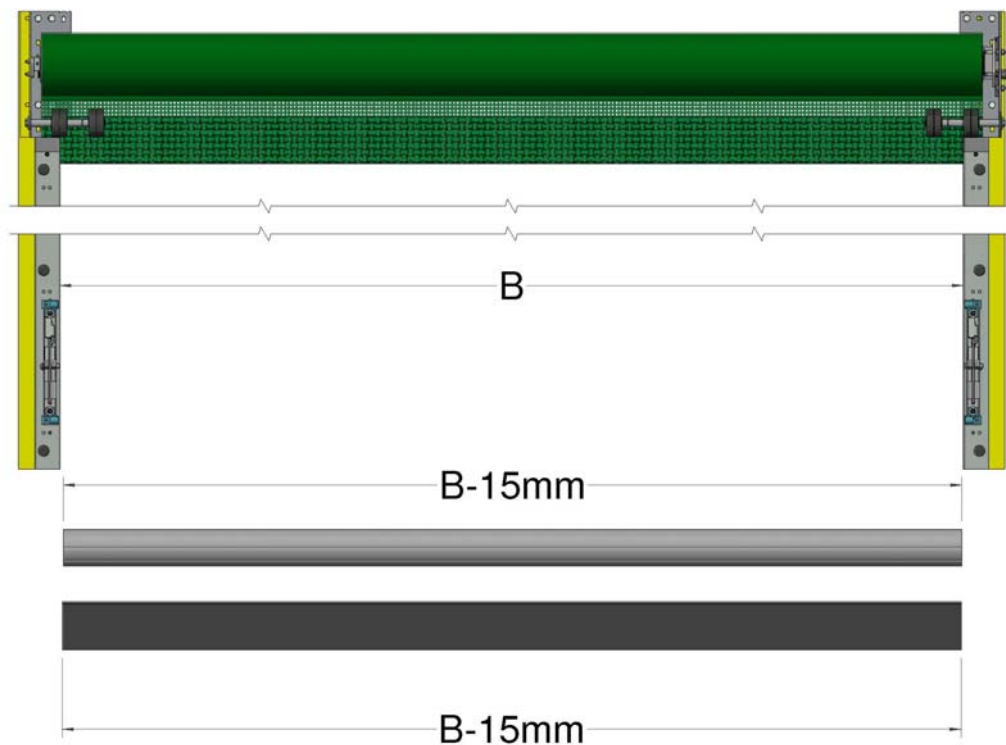

Afbeelding 14a, Op lengte snijden van benedenbuis en benedenflap

Benedenbuis = Opening tussen de binnenzijden van de geleiderails -15 mm (-0,015 m)

Benedenflap= Opening tussen de binnenzijden van de geleiderails +15 mm (+0,015 m)

Boor een gat van 50 mm door de binnenzijde van de benedenbuis, 30 cm van de ene kant en aan de motorkant van de deur.

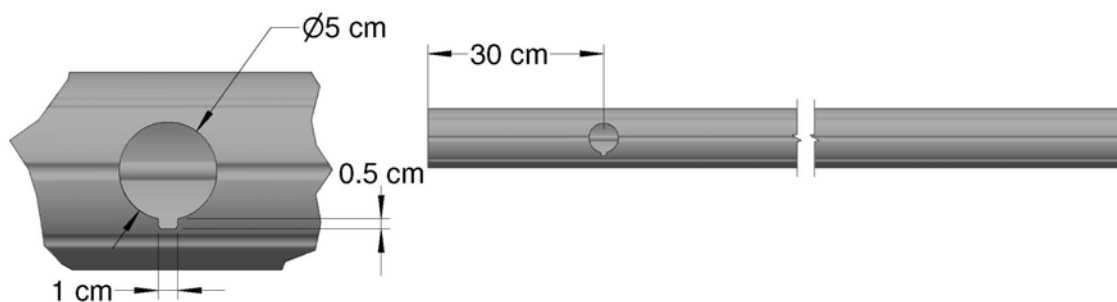

Afbeelding 14a, Boor een gat

OPMERKING: Als uw deur wordt geleverd met een optische sluitkantbeveiligingskit, raadpleeg de instructies in bijlage II voor details over de benedenflap.

14. Trek het onderste ventilatiepaneel uit de geleiderails en schuif het over de benedenbuis (afbeelding 14b). In het midden brengen en het overtollige doek in elke hoek afsnijden zoals getoond. Druk de inzetstukken (K1/K2) in de buis met de pijl OMHOOG gericht en monteer met behulp van de meegeleverde M4 x 25 mm zelftappende schroeven (Z1). Maak de flap met diezelfde zelftappende schroeven vast.

NL

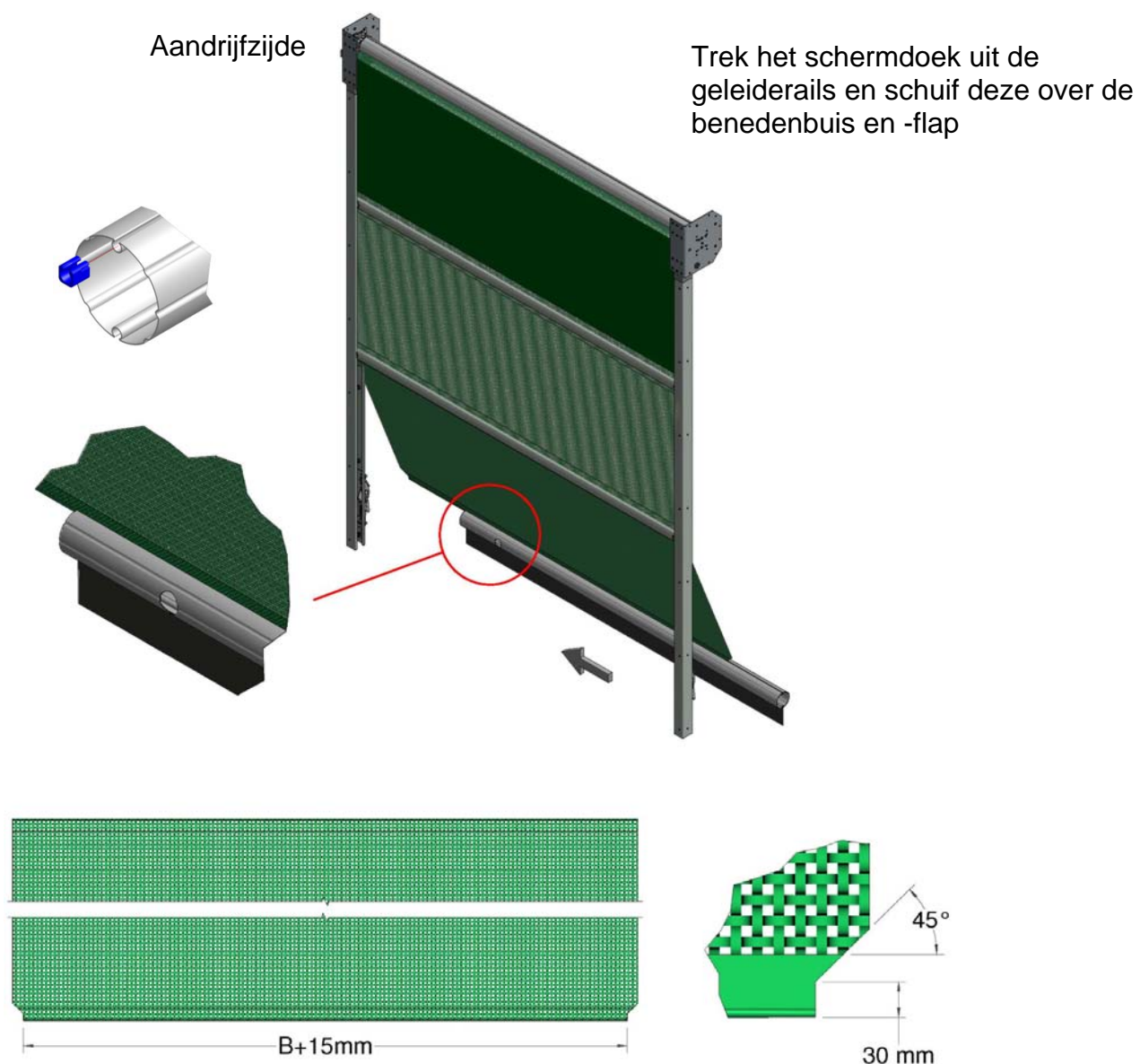

Afbeelding 14b, Bevestigen van benedenbuis

15. Druk de sensorkabels (N2) in de buis en monteer met behulp van de meegeleverde M4 x 25 mm zelftappende schroeven

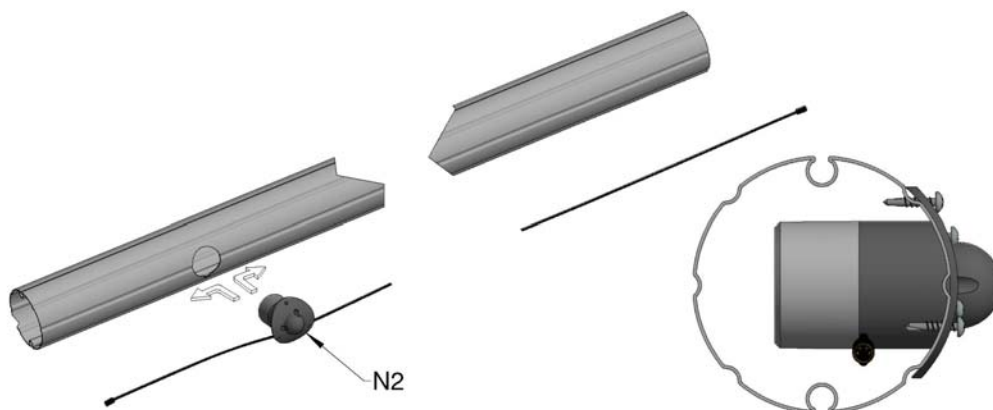

Afbeelding 15a, Monteer de Zender in benedenbuis

Verbind de sensorkabels (lijn de pijlen uit en duw ze naar elkaar toe), druk de inzetstukken (K1/K2) in de buis met de pijl **OMHOOG** en bevestig de kabels met behulp van de meegeleverde M4 x 25 mm zelftappende schroeven (Z1). Bevestig de kabels alleen aan de binnenzijde van de buis. **Zet ze niet vast aan de zijde van de vergrendelingspal, want hierdoor kunnen de sensoren beschadigd raken.** Zet de flap vast met dezelfde zelftappende schroeven.

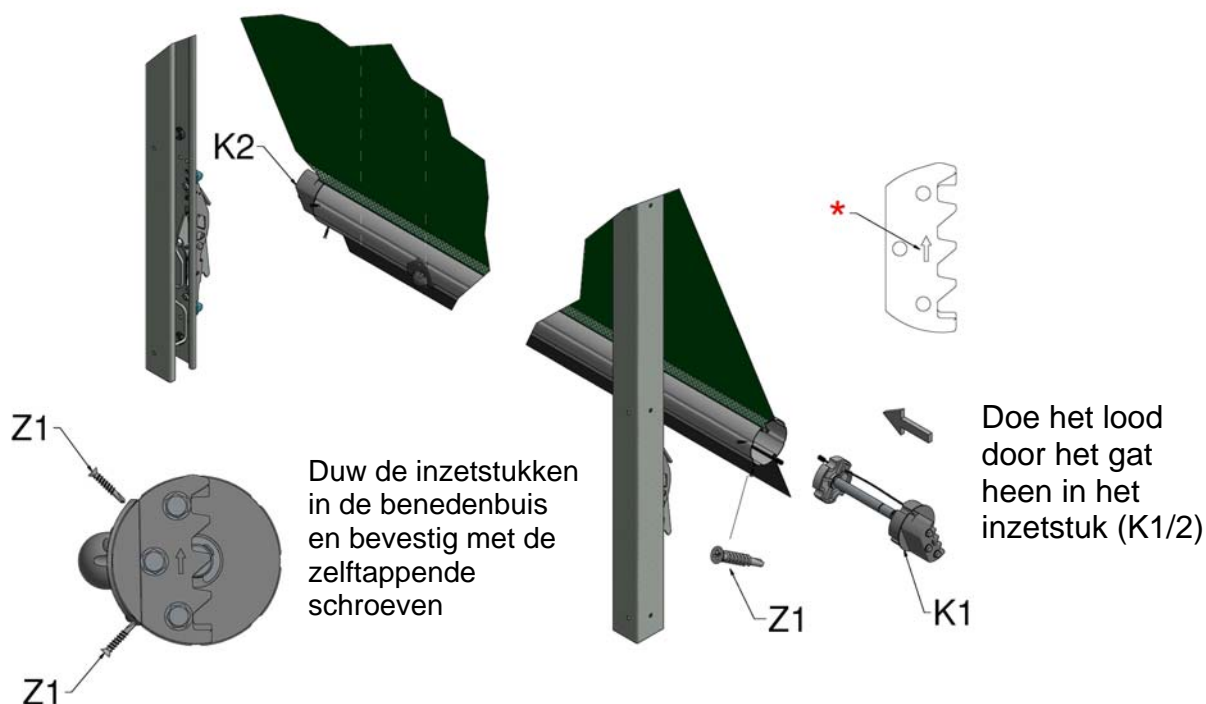

Afbeelding 15b, Inzetstuk benedenbuis

16. Laat uw deur helemaal zakken en maak het ventilatiepaneel aan de boven- en benedenbuis vast met de zelftappende schroeven (Z1). Het is belangrijk om het doek zijdelings op te spannen voordat het wordt vastgemaakt om de plooien eruit te halen (afbeelding 16). Voer de schroeven in de bovenbuis op niet meer dan 35 mm van de rand om ervoor te zorgen dat de veer en de motor niet beschadigd worden. Controleer de werking van de vergrendelingspallen; het kan nodig zijn om een stuk doek boven de buis af te snijden om de draaiarm volledig te laten sluiten.

i) Span het doek aan

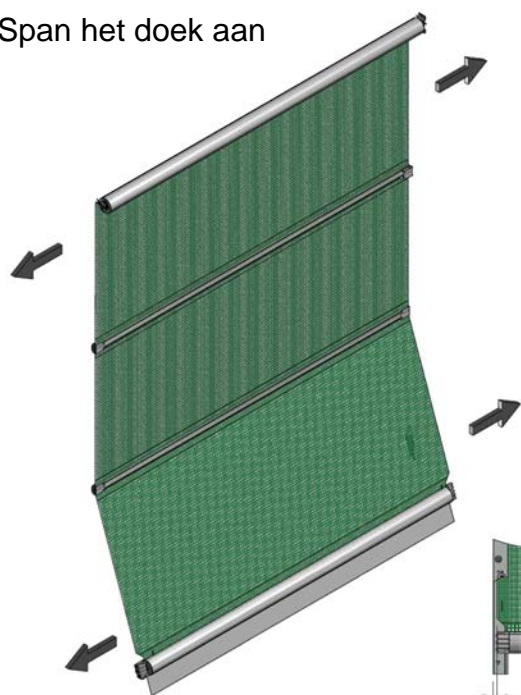

iii) Maak de hoeken van het doek op 4 plaatsen vast

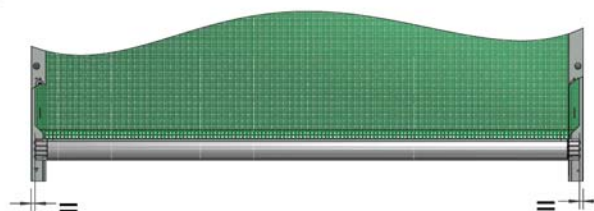
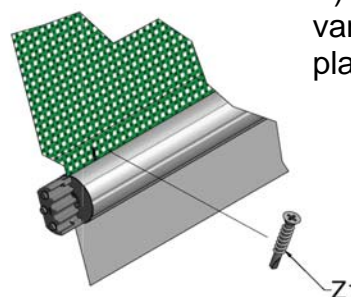

ii) Centreer doek

Afbeelding 16, Het doek centreren

Elektrische inbedrijfstelling - zie instructies voor de AD10, paragraaf 5.6 en 5.7

17. Afstellen van de begrenzerschakelaars. De werkcyclus van de motor is 4 minuten per uur, daarom is het belangrijk dat de werking van de motor tijdens het afstellingsproces tot een minimum beperkt wordt. Indien overbelast, wordt de motor gestopt door een thermische schakelaar om schade te voorkomen. Mocht dit gebeuren, laat de motor dan minimaal 15 minuten afkoelen en zichzelf opnieuw afstellen. Het instellen van de begrenzingen moet worden uitgevoerd wanneer de bedieningskast zich nog in de inbedrijfstellingsmodus bevindt.

Bovenbegrenzing: open de deur zo ver dat de benedenbuis zich net onder de geleiderollen bevindt. Stel de bovenbegrenzing in op deze positie (Figuur 8c).

Bovenbegrenzing

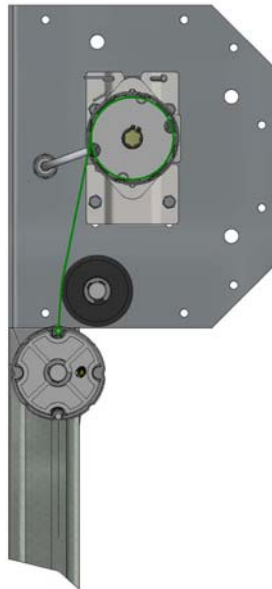

Onderbegrenzing



NL

Afbeelding 17, De begrenzingen instellen

Onderbegrenzing: laat de deur zakken totdat de vergrendelingspal wordt geopend. Ga in kleine stappen verder met de bediening van de deur, totdat het doek slap komt te hangen. Stel de onderbegrenzing in op deze positie.

Het afstellen van de begrenzingsstanden is nu voltooid. Laat de deur één volledige cyclus van openen en sluiten doorlopen om te controleren of de begrenzingsstanden correct zijn.

Wanneer de elektrische inbedrijfstelling in sectie 17 is uitgevoerd, kan het noodzakelijk zijn om de hoogte van één vergrendelingspal aan te passen om ervoor te zorgen dat beide pallen met gelijke speling terugkeren over het inzetstuk van de buis. Indien dit het geval is, draait u de bouten van de vergrendelingspal los, verhoogt u één van de vergrendelingspallen en draait u de bouten opnieuw aan.

Elektrische controles

18. Monteer de externe schakelaar aan de buitenkant van het gebouw met de pakking naar beneden gericht en verbind deze met de bedieningseenheid (zie instructies voor de AD10, paragraaf 5.2). Controleer of de pijlen OMHOOG en OMLAAG de deur in de juiste richting bedienen. Is dit niet het geval, verwissel dan de draden 2 en 3 in de bedieningskast.

NL

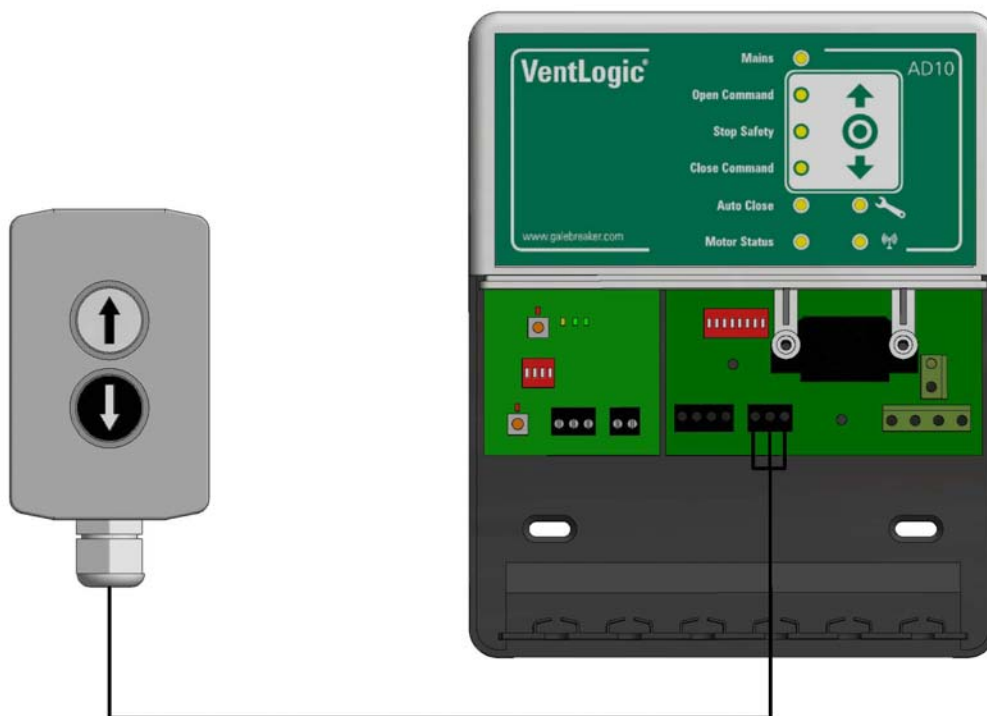

Figuur 18, Externe schakelaar



WAARSCHUWING: Bevestig schakelaar om veiligheidsredenen op een plaats waar u de deur kunt zien.

Handmatig overschrijven

19. Duw het pinnetje voor handmatig overschrijven in de versnellingsbak van de motor en zet deze van bovenaf vast met de klemmschroef die met de motor is meegeleverd; Figuur 19.

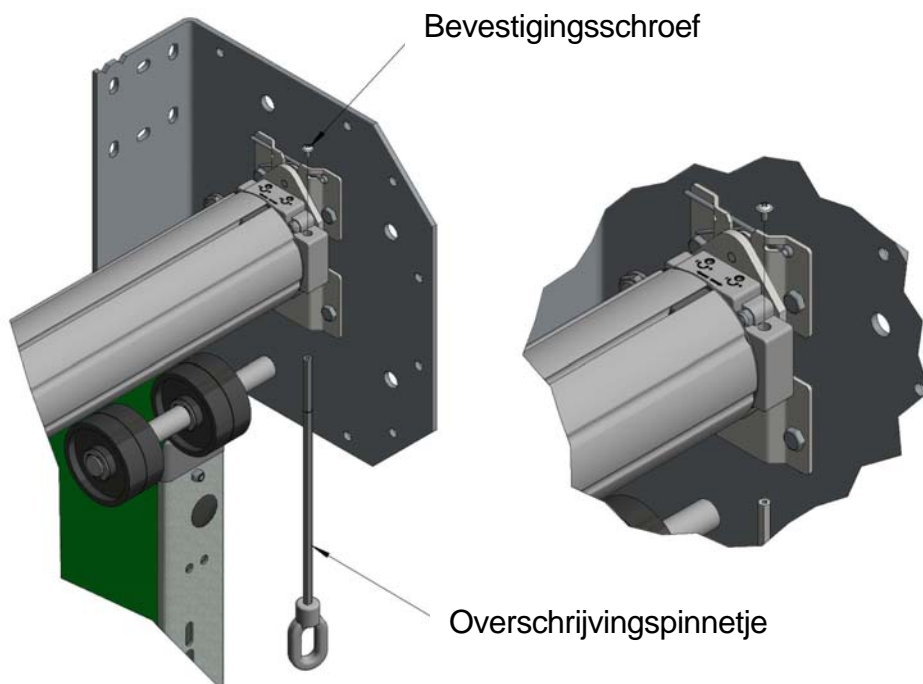

Figuur 19, handmatig overschrijvingspinnetje

NL

De afdekkingen en label bevestigen

20. Klem de afschermingen van de vergrendelingspal aan elke zijde over de vergrendelingspalen, zodat de interne bouten in de openingen van de pal klikken. Bevestig het meegeleverde label met de details van het bedrijf aan het midden van de benedenbuis.

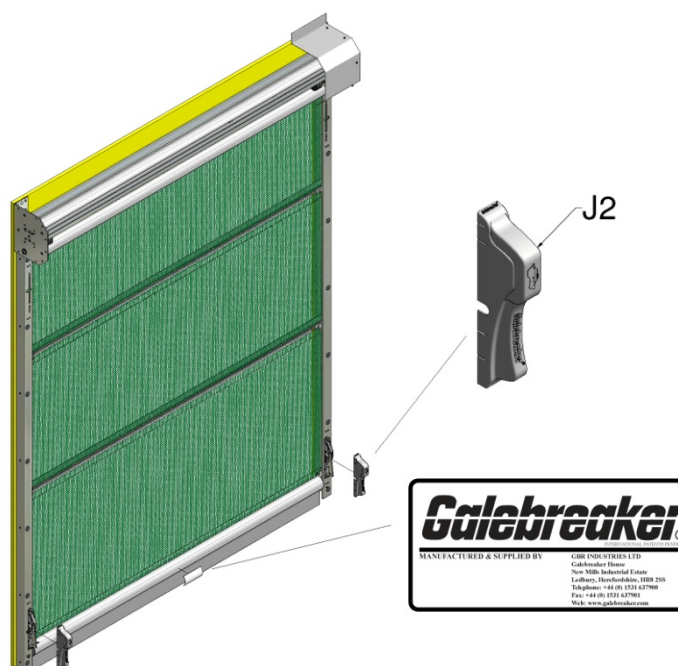

Afbeelding 20, Locatie van afscherming en label

De motorkap (standaard) of deurkap (optioneel) installeren

21. Monteer de kapsteunen (O2) aan de motorbevestigingsplaat met behulp van de meegeleverde M8 x 20 stelschroeven (Q1), zoals weergegeven in afbeelding 21. Monteer de 30 cm kap (O1) aan de kapbevestigingsplaat met behulp van de meegeleverde M5.5 x 19 zelftappende schroeven (AA1).

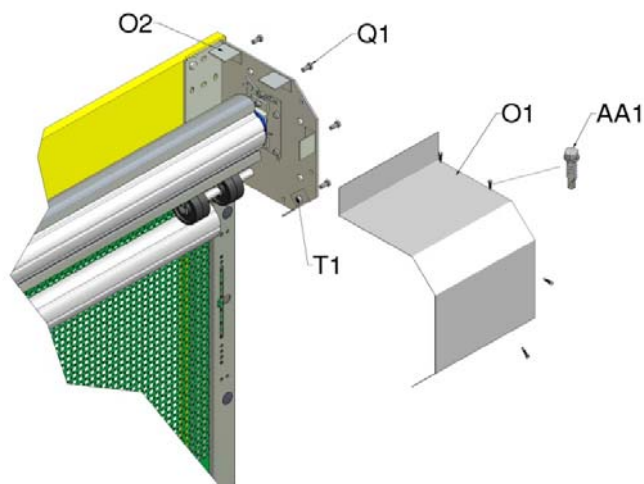

Afbeelding 21, Motorkapmontage

22. Deurkap (optioneel en tegen extra betaling)

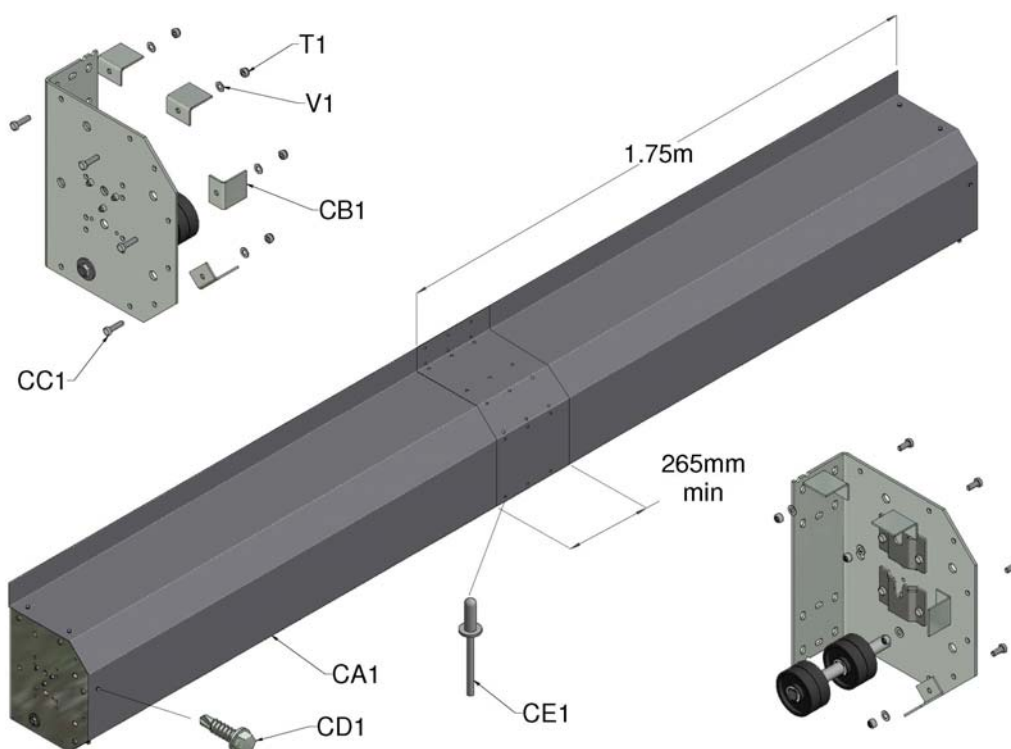

REF:	AANTAL	BESCHRIJVING ONDERDEEL
CA1	*	Stukken van 1,75 m voor de kap
CB1	8	Steunen voor uiteinden van kap
CC1	8	M8 x 20 zeskantbouten & moeren
CD1	8	M5.5 x 19 zelftappende schroeven
CE1	*	M4.8 x 8 roestvrijstalen nagels / per verbinding
CF1	1	5 mm boortje voor nagels (niet getoond)

Afbeelding 22, Deurkapmontage

-
- C1. Monteer kapbevestigingsplaten (CB1) op de bovenste bevestigingsplaten met behulp van de bevestigingsmiddelen (CC1).
- C2. Verbind de kapdelen met een overlapping van minimaal 265 mm (afbeelding 22). Maak vast met 30nr. nagels, 6 in elk van de vijf kanten. Leg de kap op de steunen en maak hem vast met de meegeleverde M5.5 x 19 zelftappende schroeven. Monteer het achterste verticale gedeelte aan het gebouw; zo nodig afdichten om te voorkomen dat er water inkomt.

NL

OPMERKING: De kap staat op zichzelf en er zijn geen tussenbevestigingsplaten nodig.

21. CE-markering van elektrisch bediende producten onder de Machinerichtlijn

De installateur is verantwoordelijk voor het controleren of de installatie voldoet aan de specifieke veiligheidsvoorzieningen die in de installatie-instructies van de fabrikant staan vermeld, voor het uitgeven van de CE-conformiteitsverklaring en voor het markeren van een elektrisch aangedreven product onder de Machinerichtlijn 2006/42/EG.

NL

Daarvoor heeft u het volgende nodig, dat bij het product moet zijn geleverd:

- 1) Deze set installatie-instructies (*bedienings- en onderhoudsinstructies*)
- 2) Onderhoudslogboek, (*inclusief installatiecontrolelijst en conformiteitsverklaring voor de klant*)
- 3) 1 x Conformiteitsverklaring (exemplaar voor installateur) – *moet ingevuld worden*
- 4) Een CE-etiket

Bij CE-markering van een elektrisch bediend Galebreaker product is het van essentieel belang dat de volgende stappen worden opgevolgd:

- a) Installeer het product volgens de instructies, zonder aanpassingen of wijzigingen en vul de *controlelijst inzake gezondheid en veiligheid* in in het onderhoudslogboek.
- b) Vul de twee 'Conformiteitsverklaringen' in met het volgende:
 - **Modeltype:** Volgens informatie op CE-etiket
 - **Serienummer:** Volgens informatie op CE-etiket
 - **Installatiebedrijf:** Naam van uw bedrijf
 - **Installatiedatum:** Installatiedatum
 - **Verklaring gedaan door:** Verantwoordelijke persoon
 - **Verklaring en instructies ontvangen door:** Handtekening van klant
- c) Bevestig het meegeleverde CE-etiket aan de benedenbuis. Het etiket moet toegankelijk / zichtbaar zijn. Indien het formaat van de deur niet is opgenomen in het serienummer, moeten de breedte en de hoogte van het product met een permanente markeerstift worden toegevoegd aan het eind van het serienummer. D.w.z. het volledige serienummer moet zijn

Serienummer: 1234 / ADET W X H

[W] Productbreedte

[H] Producthoogte

- d) Uw klant moet een exemplaar ontvangen van het ingevulde 'Onderhoudslogboek' samen met de 'Gebruikersinstructies', geleverd door Galebreaker. Deze moeten ter inzage naast de deurbediening worden bewaard.
- e) Vraag uw klant ten slotte om de 'Conformiteitsverklaring' te ondertekenen (exemplaar voor de installateur). Dit is een belangrijk document en moet op kantoor van de installateur worden bewaard ter inzage in de toekomst.

NL



LET OP: Als motors of regelaars worden gebruikt die niet door Galebreaker zijn geleverd, wordt daarmee de installateur de fabrikant van het systeem (volgens de bepalingen van de Machinerichtlijn 2006/42/EG) en moet de installateur zijn eigen 'EG conformiteitsverklaring' en 'CE-etiket' voor het product produceren.

In zulke omstandigheden wordt de deur die door Galebreaker is geleverd een deels voltooide machine en kan er op verzoek een Oprichtingscertificaat worden geleverd. De installateur MAG NIET de door Galebreaker geleverde CE-documenten gebruiken.

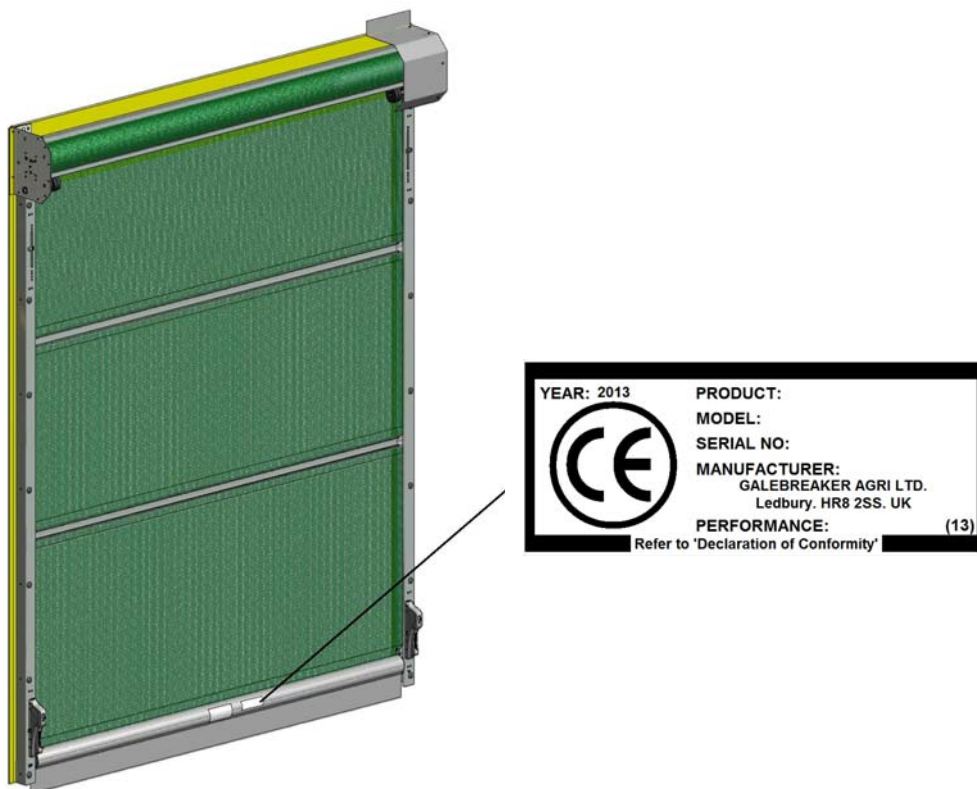

Afbeelding 23, plaats van CE-etiket

UW DEUR IS GEREED VOOR GEBRUIK

BEDIENING EN ONDERHOUD***Uw deur gebruiken***

Vanuit de open-stand: Bedien de schakelaar om uw deur te sluiten. De benedenbuis zal omlaag zakken tot de vergrendelingspal gepasseerd wordt (afbeelding 24 iii). Het bedieningssysteem zal de motor achteruit laten gaan om het doek op te spannen. Het zal automatisch uitgeschakeld worden als de motor afslaat (afbeelding 24 iv). Hierdoor komt het doek strak te staan & is het beschermd tegen windschade.

NL

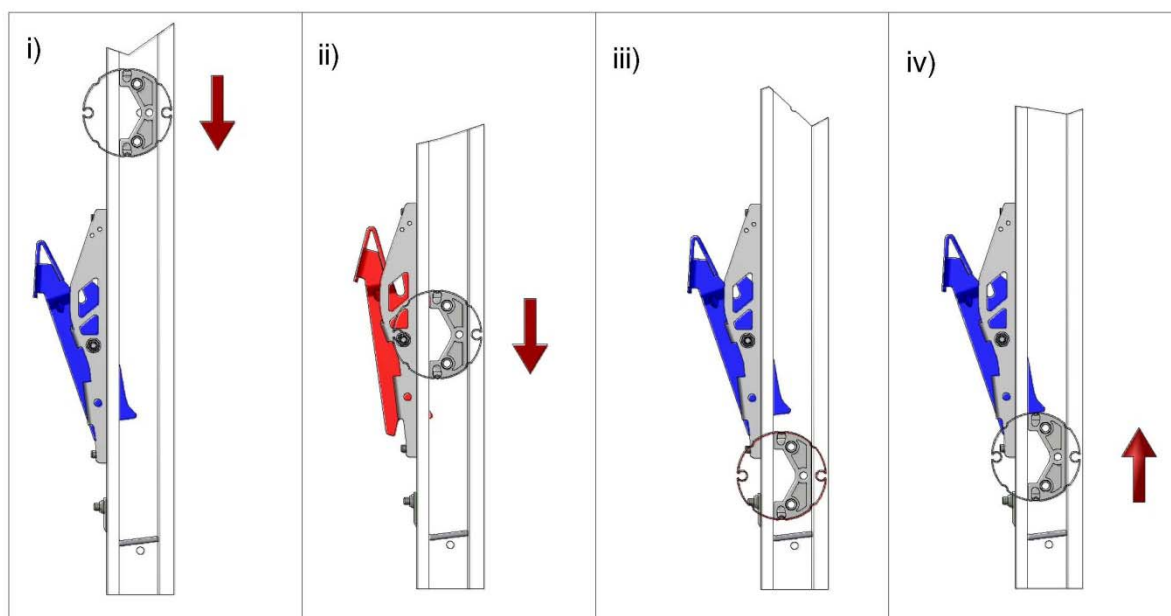

Afbeelding 24, Deur sluiten



LET OP: Het is essentieel dat een deur helemaal geopend of gesloten is bij windsnelheden van meer dan 32 km/u.

Vanuit de gesloten-stand: Bedien de schakelaar om de deur te openen. De benedenbuis zal eerst zakken om contact te maken met de activeringshaken en de pal te ontgrendelen.. Het bedieningssysteem zal de richting van de motor omkeren om de deur te openen, en als de benedenbuis de vergrendelingspallen passeert, worden deze opnieuw afgesteld en zijn ze gereed voor de volgende deursluiting, afbeelding 25(iv).

NL

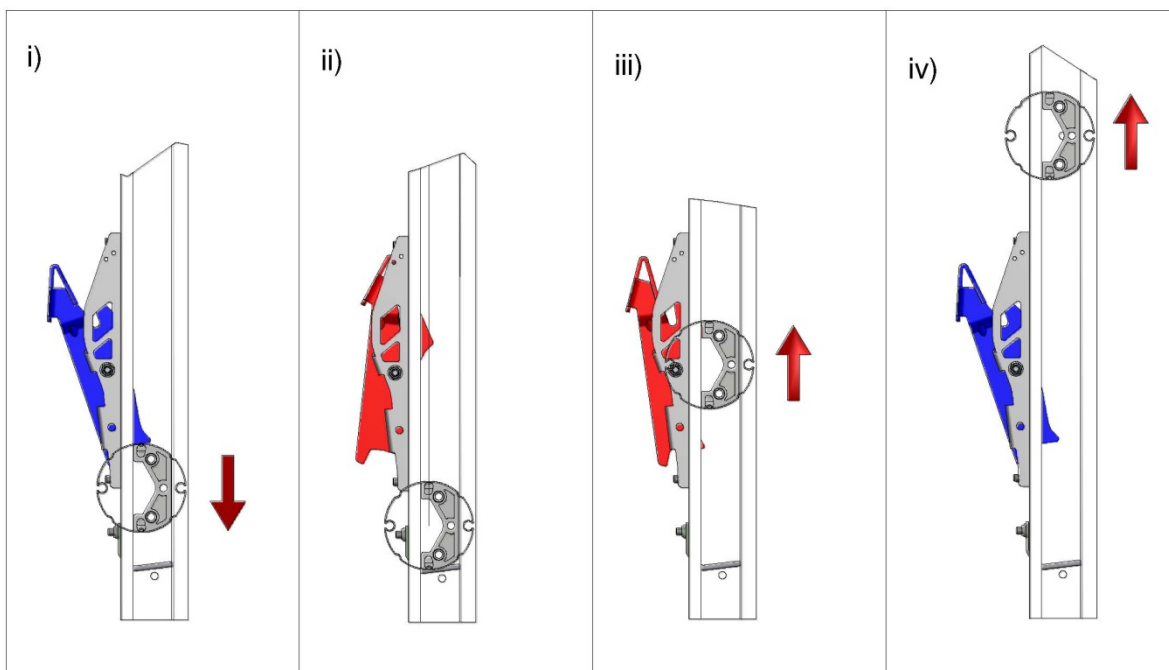

Afbeelding 25, Deur openen



LET OP: De motor is voorzien van een ingebouwde obstructiesensor en raakt niet beschadigd als hij afslaat terwijl er stroom op staat.

Deurwerkcyclus

De deur kan maximaal een keer per 30 minuten worden geopend. Eén bediening wordt aangeduid als een 'openen & sluiten cyclus' Indien de frequentie hoger is dan éénmaal per 30 minuten, kan de motor oververhit raken en zal de motor automatisch stoppen om zichzelf te beschermen. Mocht dit gebeuren, laat de motor dan minimaal 15 minuten afkoelen en zichzelf opnieuw afstellen.

Steek om tijdens een stroomonderbreking toegang te krijgen de haak voor handmatig overschrijven (AE1) in een boormachine en maak de haak vast aan het overschrijvingspinnetje. Maak gebruik van de lage snelheid en laat de deur zakken om de vergrendelingspallen los te maken voordat u de deur opent.

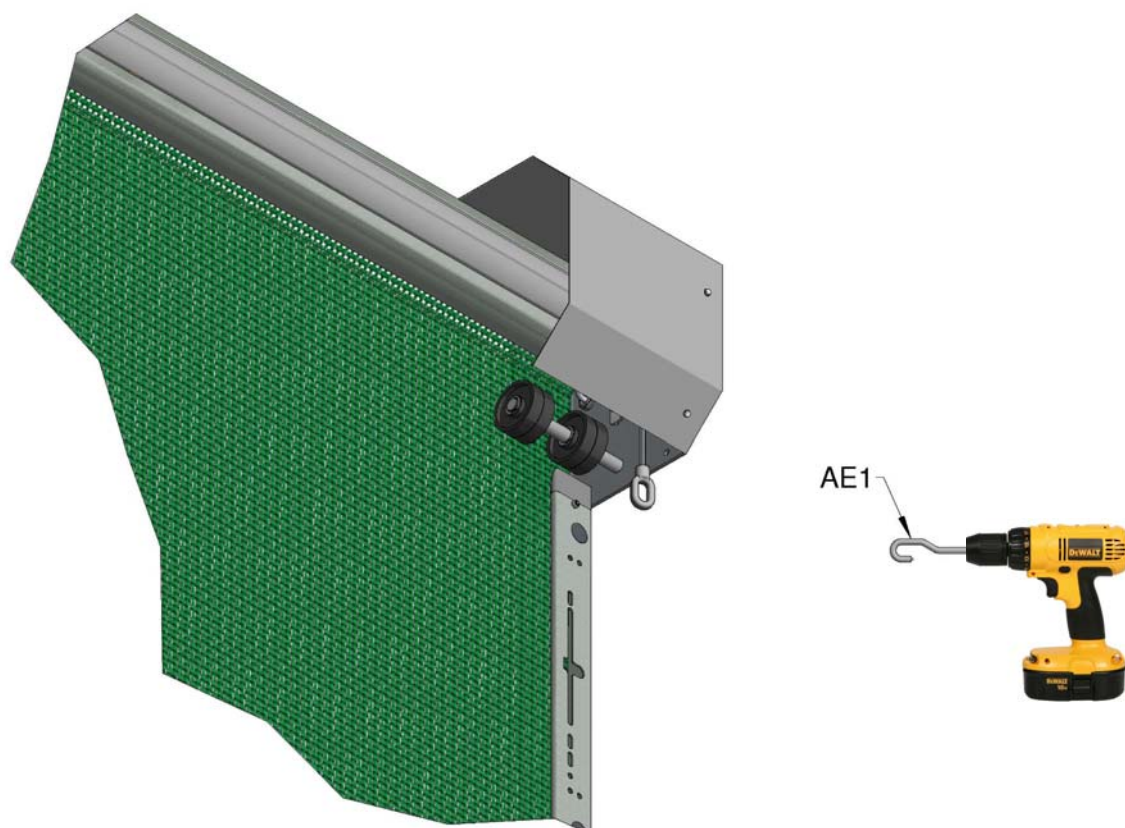

NL

Belangrijke veiligheidsinformatie

- Deze deur mag uitsluitend worden bediend door gebruikers die daarmee bekend zijn.
- Houd bij het bedienen van de deur uw vingers te allen tijde uit de buurt van de geleiderails en andere bewegende onderdelen.
- De persoon die de deur bedient moet bij de bediening te allen tijde de deur kunnen zien.
- Laat niet toe dat kinderen met de deur of de elektrische bediening spelen.
- Breng geen veranderingen of voorwerpen aan op de deur, aangezien dit kan leiden tot schade en/of letsel.

- Bedien de deur uitsluitend wanneer deze correct is afgesteld en vrij van obstakels.
- Mocht de deur moeilijk of niet te bedienen worden, raadpleeg dan uw plaatselijke dealer. Reparaties mogen uitsluitend worden uitgevoerd door bevoegd personeel.

NL

Onderhoud van uw deur

- Controleer de deur ieder jaar op corrosie van de steunbouten waarmee het product aan het gebouw is bevestigd, de bout die de as in de bovenste bevestigingsplaten houdt en de deur in het algemeen. Vervang dergelijke items zodat de veiligheid van gebruikers en omstanders niet in het gedrang komt.
- De veer is ontworpen om 10.000 maal te worden gebruikt, wat erop neerkomt dat de deur 3 maal per dag gedurende 10 jaar kan worden gebruikt. Het is raadzaam om na 10 jaar de veer te vervangen, of om onderstaande aanwijzingen voor demontage op te volgen en de veer jaarlijks te verwijderen om er zeker van te zijn dat deze niet is gebroken.
- Controleer de elektrische kabels jaarlijks op beschadiging. Laat alle reparaties uitvoeren door een bevoegde electricien.
- Maak jaarlijks de magneet op de vergrendelingspallen schoon om vuil aan de oppervlakte te verwijderen.
- De motor en bediening zijn onderhoudsvrij. Mocht het nodig zijn om de zekering in de schakeldoos (N2) te vervangen, zet de stroom dan uit voordat u de deksel eraf haalt.
- Mocht het schermmateriaal beschadigd raken, dan kunt u het repareren met de speciale reparatiekit (code SPS-99) die verkrijgbaar is bij uw Galebreaker dealer, importeur of ons hoofdkantoor.

Uw deur demonteren

Volg de montage-instructies in omgekeerde volgorde. Zorg er vooral voor dat de veer volledig ontspannen is voordat u de bovenste bevestigingsplaten losmaakt om de roller montage en terugslagveer te verwijderen.



WAARSCHUWING: Zorg er voor het verwijderen van de veer voor dat er geen restspanning op de veer staat om verwonding te vermijden.

OPMERKING: Dit product is getest volgens de Europese norm EN 12464 met een klasse 5 weerstand tegen windbelasting. Het is getest onder de zwaarste weersomstandigheden. Hieronder volgt een samenvatting van onze garantie, zie onze website voor alle informatie:

- **Mechanische componenten: 100% garantie voor twee jaar, gevolgd door een degressieve garantie van acht jaar.**
- **Elektrische componenten: 100% garantie voor twee jaar, gevolgd door een degressieve garantie van drie jaar.**

NL

REGENDOORLAAT:

We willen u erop wijzen het gaasmateriaal vocht kan doorlaten bij extreme weersomstandigheden.

Windbelastingweerstand:**75% niet-ventilerend gaas****Max. 25 m² = Klasse 5****Niet-ventilerend materiaal****Max. 25 m² = Klasse 5**

VERWISSELING VAN VEER VAN RECHTS NAAR LINKS

Rechterkant (RH) = Aandrijfbevestigingsplaat rechts met veerbevestigingsplaat links.
 Voor verwisseling van links (LH) naar rechts (RH), volgt u de aanwijzingen in omgekeerde volgorde.

NL

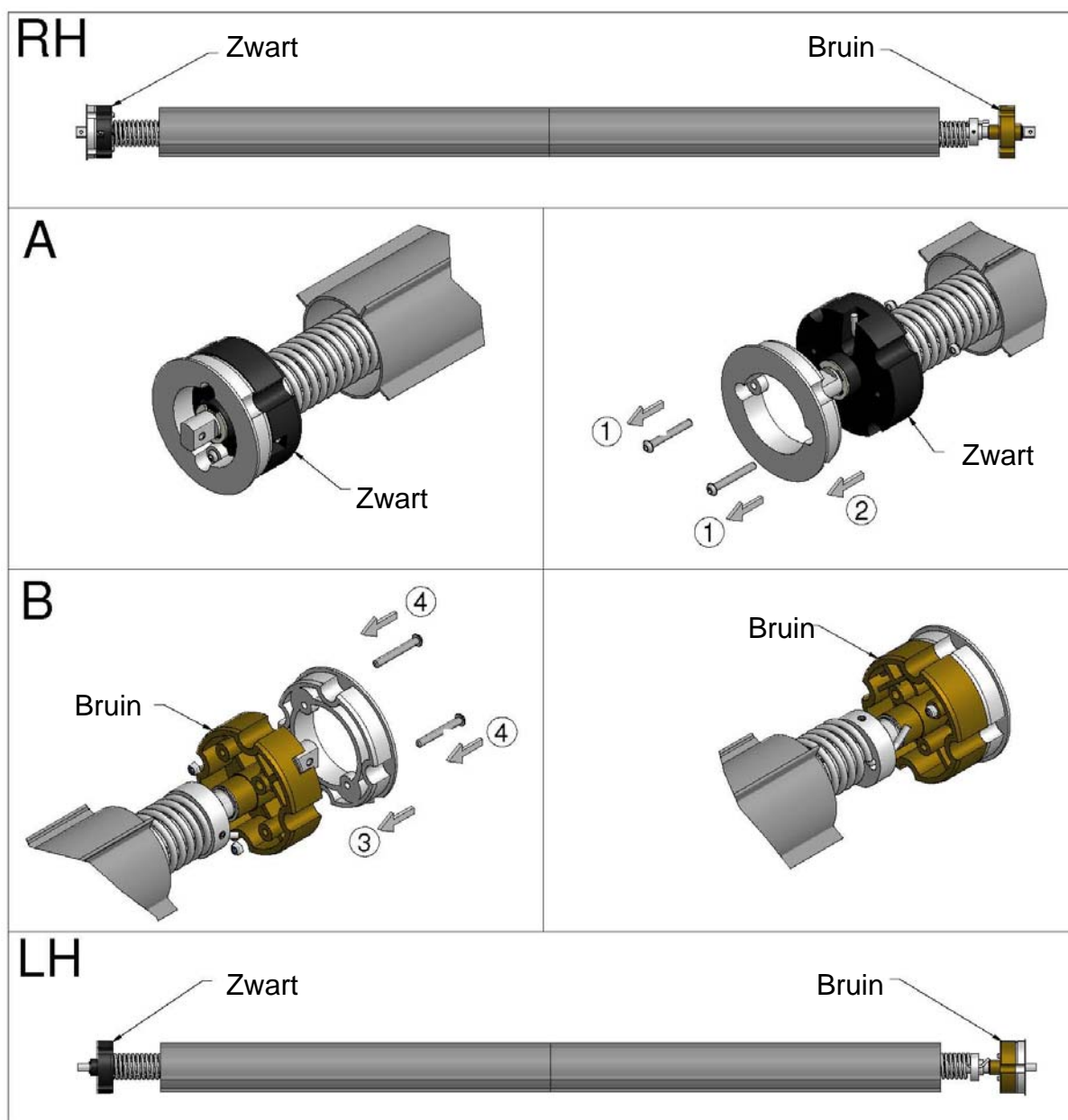

Afbeelding 26, Verwisseling van veer

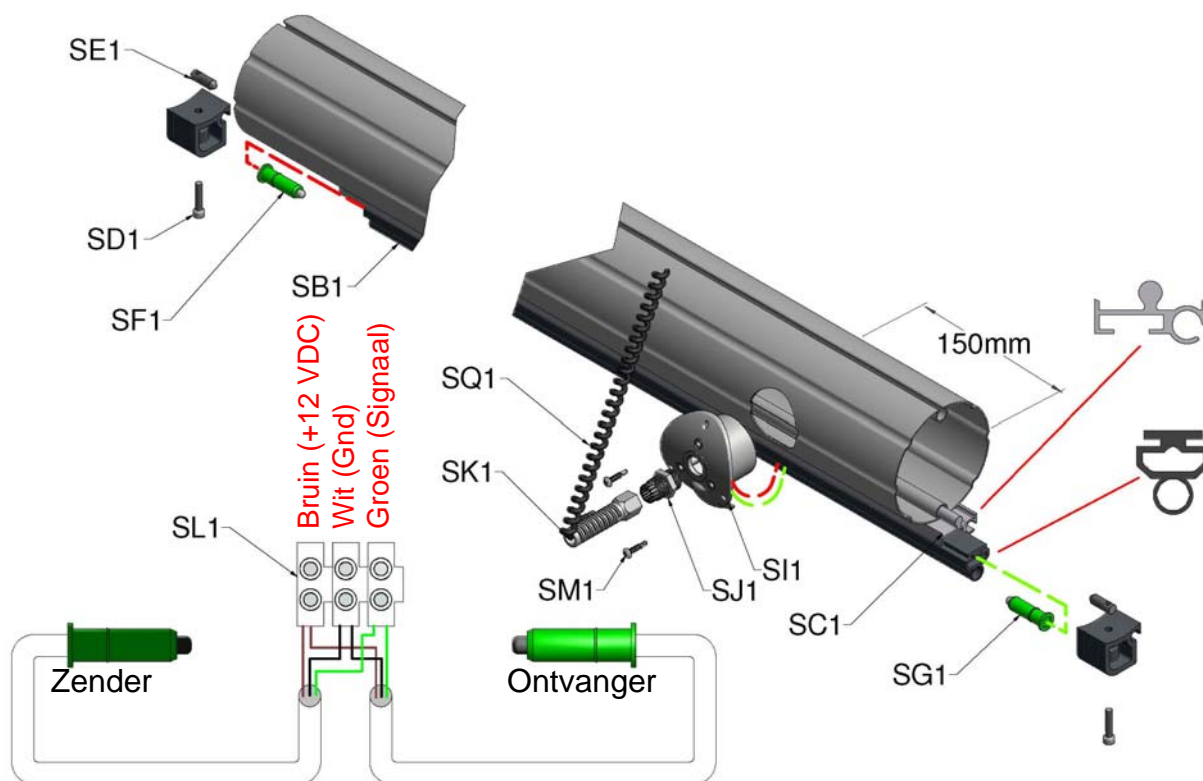
OPTISCHE SLUITKANTBEVEILIGINGSKIT - vereist voor afstandsbediening

Afbeelding 27, Optische sluitkantbeveiligingskit

REFERENTIE	AANTAL	BESCHRIJVING ONDERDEEL
SA1	2	Bumperblok
SB1	1	Rubberen profiel
SC1	1	Aluminium drager
SD1	2	M5x40 dopschroef
SE1	2	Sluitinzetstuk
SF1	1	Zender
SG1	1	Ontvanger
SI1	1	Behuizing
SJ1	1	Pakking
SK1	1	Trekontlasting
SL1	1	Schakelblok
SM1	3	M4x19 zelftappende schroef
SN1	1	Verloopsteun
SO1	1	Kabelkast
SP1	2	M8x16 flensbout en moer
SQ1	1	Spiraalkabel

De optische sluitkantbeveiliging wordt gemonteerd zoals getoond in afbeelding 27.

Boor een gat van 50 mm door de buitenzijde van de benedenbuis, 150 mm van de ene kant en aan de motorkant van de deur. Snijd het aluminium dragerprofiel (SC1) en het

rubberen profiel (SB1) op lengte B-75mm (zie afbeelding 14a). Snijd de benedenflap op lengte B-15mm

Schuif het rubberen profiel en de benedenflap in het aluminium dragerprofiel en schuif het geheel in de benedenbuis, afbeelding 28.

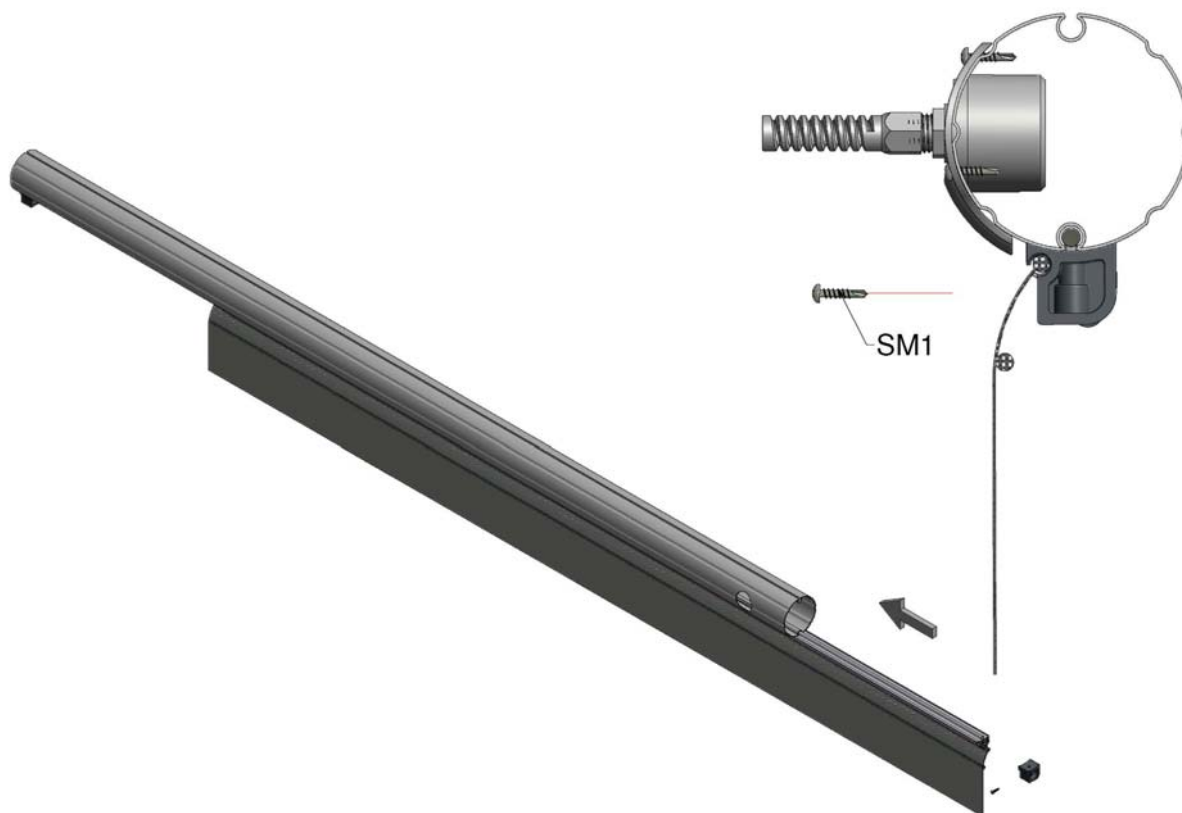

Afbeelding 28, Benedenflap

Knip een gleuf van ongeveer 20 mm lang door het flap en rubberen profiel in de bovenste holte recht onder het 50 mm gat, zodat de elektrische kabels via dit gat naar buiten kunnen. Voer de kabels van de zender (SF1) en ontvanger (SG1) door de uiteinden van de bovenste holte van het rubberen profiel en naar buiten door de gleuf.

Druk de zender en ontvanger in de sponblokjes (SH1) en in de onderste holte van elk uiteinde van het rubberen profiel. Bevestig de M5x40 dopschroef (SD1) door het bumperblok (SA1) en in het sluitinzetstuk (SE1). Schuif het sluitinzetstuk in de benedenbuis, zodat het bumperblok uitgelijnd is met het uiteinde van de buis en maak vast.

Druk de inzetstukken (K1) in de buis en monteer met behulp van de meegeleverde M4 x 25 mm zelftappende schroeven (Z1). Maak de flap met diezelfde zelftappende schroeven vast, zie afbeelding 14b.

Doe de draden van de zender en ontvanger in het schakelblok (SL1), voer het uiteinde van de spiraalkabel (SQ1) door de trekontlasting (SK1), de pakking (SJ1) en het behuizingsdeksel (SI1). Sluit de overeenkomende kleuren aan in het schakelblok, plaats het schakelblok in het frame van de behuizing en maak het deksel vast.

NL

Bevestig de behuizing in het 50 mm gat in de benedenbuis en maak vast met de M4x19 zelftappende schroeven.

Het vrije uiteinde van de flexibele kabel van de optische sluitkant moet worden aangebracht in een kabelkast (SO1) die bevestigd is aan de verloopsteun (SN1), verbonden aan de geleiderail met behulp van M8x16 flensbouten en moeren (SP1). De hoogte van de verloopsteun moet ongeveer de helft van de hoogte van de deur zijn, zoals weergegeven in afbeelding 29.

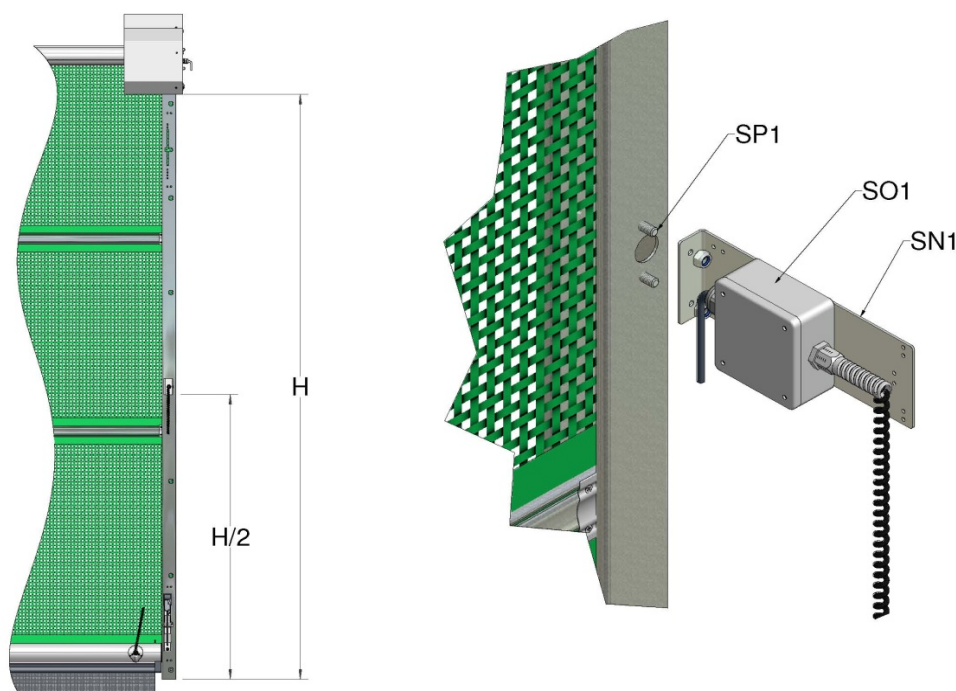

Afbeelding 29, Verloopsteun

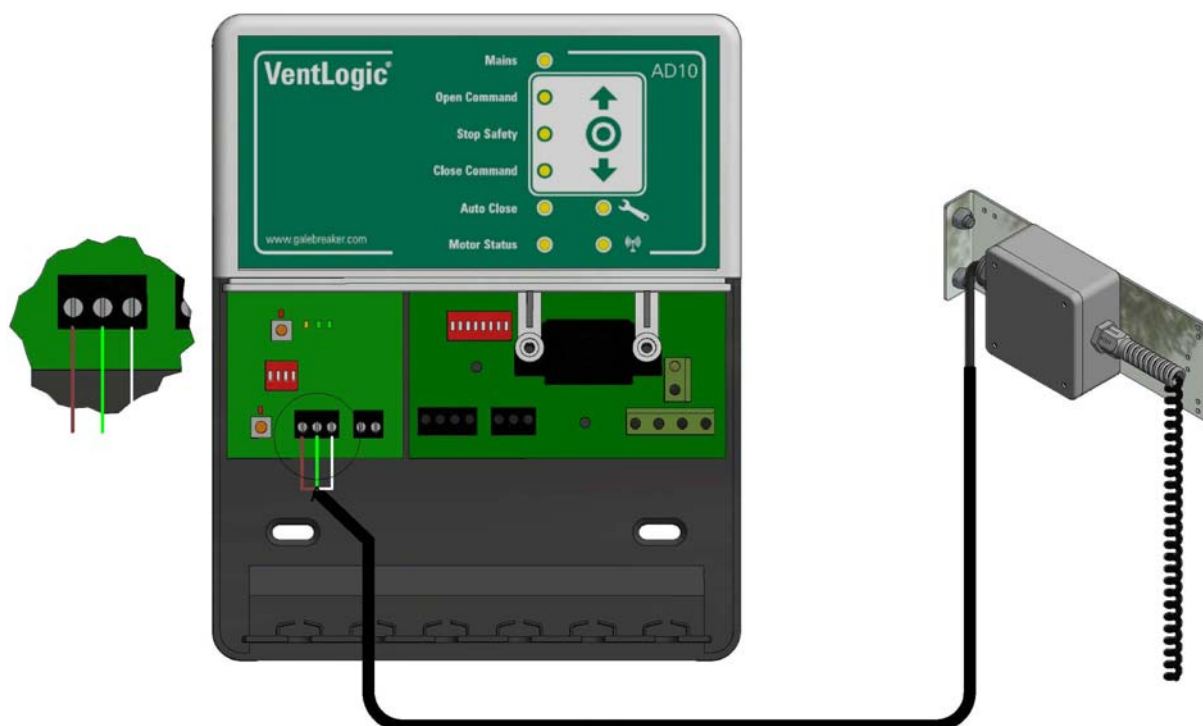

NL

Figuur 30, Bedrading van sluitkantbeveiliging

Voeg de rechte kabel bij de flexibele kabel in de kabelkast (kleur bij kleur) en maak de draden vast aan het AD10-bedieningsapparaat (N1) zoals getoond; Figuur 30. Stel de DIP 2-schakelaars 3 en 4 in (zie instructies voor de AD10, paragraaf 5.2 en 5.4).

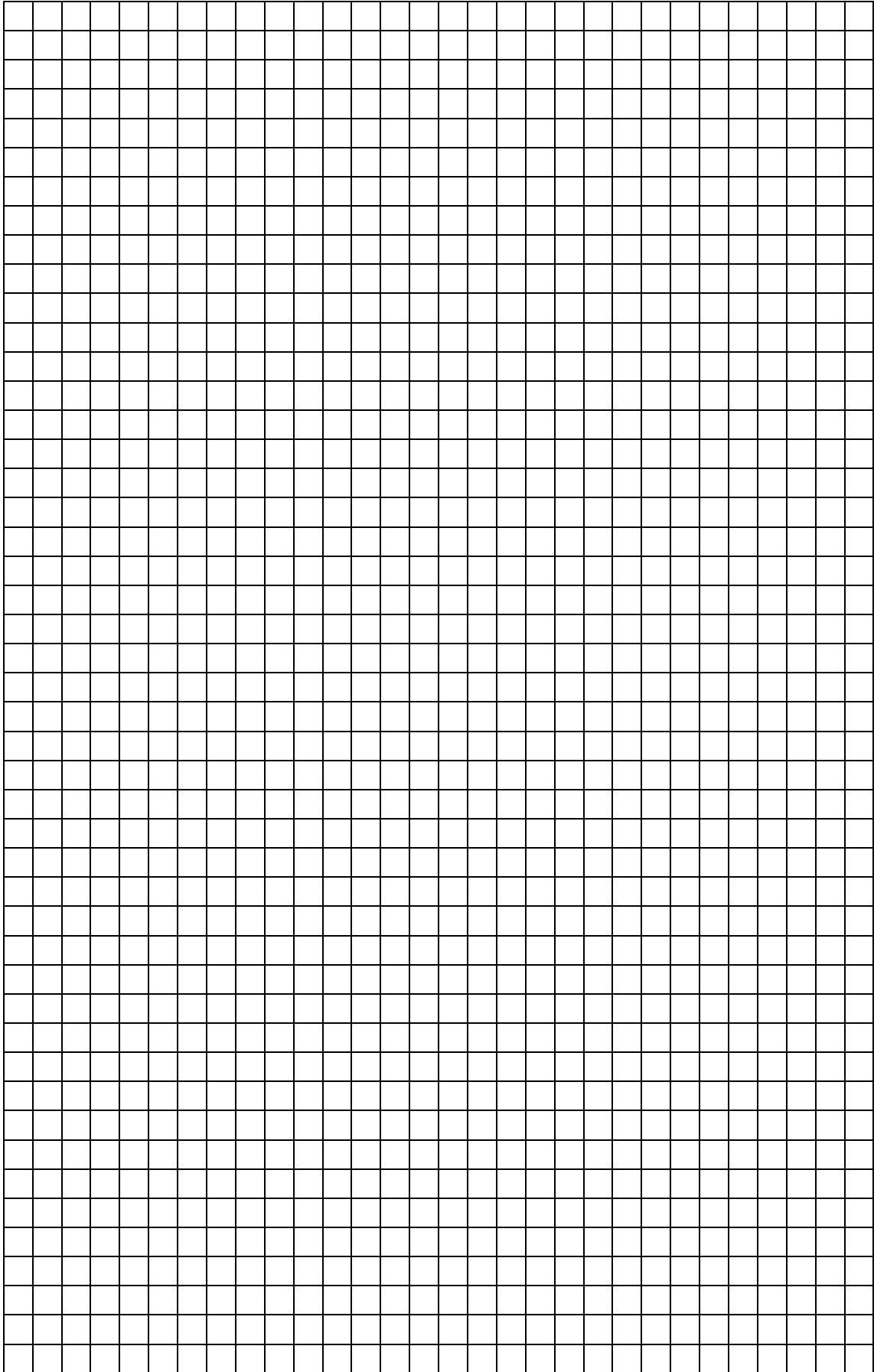

NL



Manufacturer: Galebreaker Agri Ltd.
Galebreaker House
New Mills Industrial Estate
Ledbury
Herefordshire, UK
HR8 2SS

Tel: +44 (0) 1531 637 900

Fax: +44 (0) 1531 637 901

www.galebreaker.com

Ontworpen en vervaardigd in het VK door Galebreaker Agri Ltd.

Oorspronkelijke instructies

© Copyright Galebreaker Agri Ltd. 2017. Alle rechten voorbehouden

Modelnr.: ADET/Mk10/17/07

Instructiever: 2017/07/NL