

Rollerdoor with Guide Rails



NL

Montageaanwijzingen



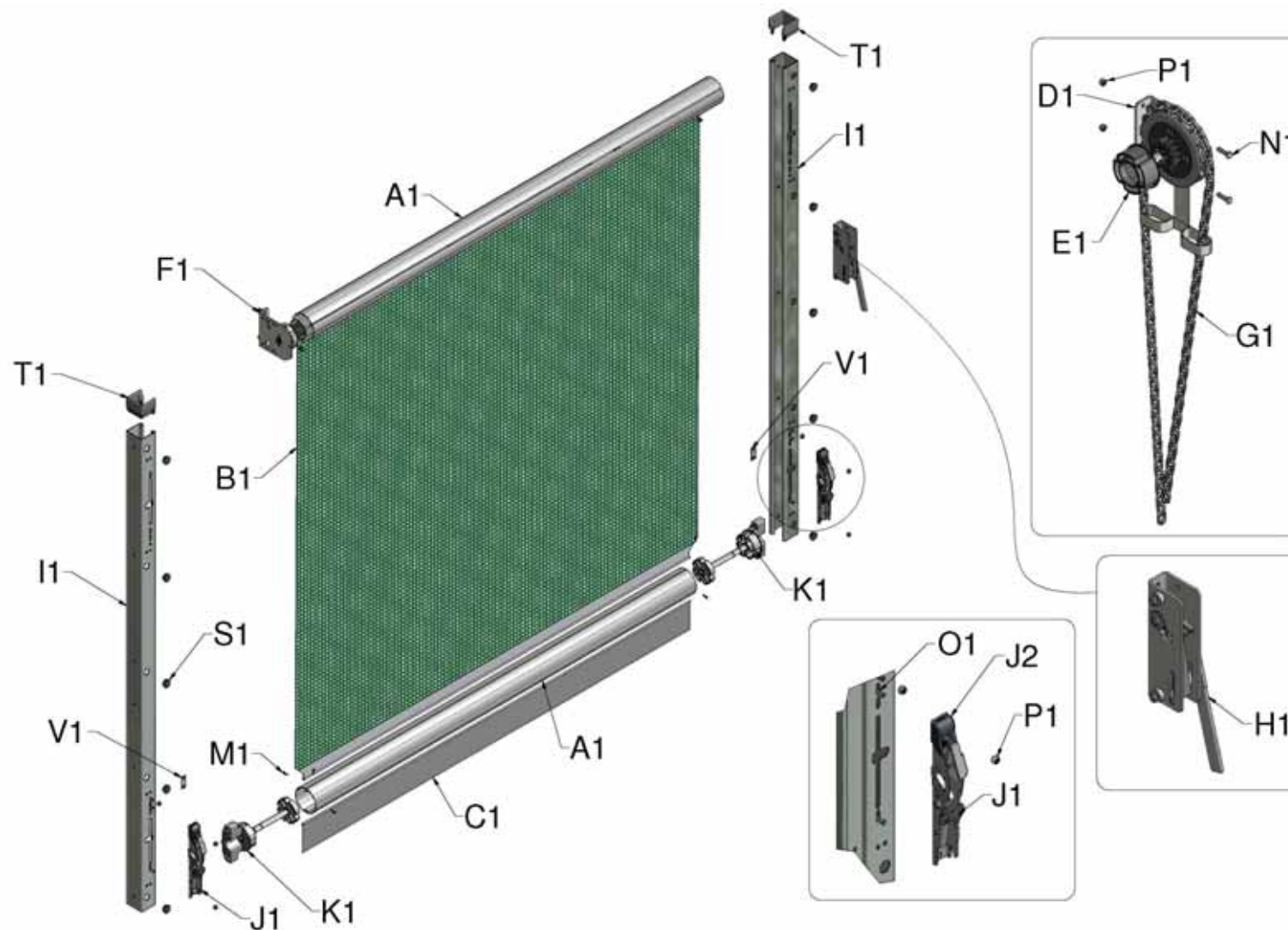

Afbeelding 1, Systeemoverzicht en de onderdelen apart

INLEIDING

Onderdelenlijst

| REFERENTIE | AANTAL | PRODUCTOMSCHRIJVING |
|------------|--------|--|
| A1 | 2 | Boven- en benedenbuis |
| B1 | 1 | Doekmateriaal |
| C1 | 1 | Benedenflap |
| D1 | 1 | Bevestigingsplaat voor aandrijving |
| E1 | 1 | Drijfrol |
| F1 | 1 | Veermechanisme (is hij er links ingestoken) |
| G1 | 1 | Aandrijfketting |
| H1 | 1 | Kettingspanner |
| I1 | 2 | C' vormige geleiderails (in sommige gevallen 4 meegeleverd) |
| I2 | * | Uitlijnpinnen indien geleiderails aan elkaar verbonden moeten worden (niet getoond) |
| J1 | 2 | Vergrendelingspal |
| J2 | 2 | Dopje voor vergrendelingspal |
| K1 | 2 | Inlegstuk benedenbuis |
| L1 | 1 | 6 mm nylon inlegstuk voor benedenflap (niet getoond) |
| M1 | 8 | M4 x 19 zelftappende schroeven om scherm en einddoppen te bevestigen |
| N1 | 12 | M8 x 30 bouten om bevestigingsplaten aan een stalen gebouw te bevestigen |
| O1 | 4 | M8 x 20 zeskantige bouten met borgmoeren om onderste sluitingmechanismen te bevestigen |
| P1 | 12 | M8 Nyloc glansverzinkt |
| Q1 | * | M8 sluitring |
| R1 | 1 | 140 x 45 mm gele sjabloon (niet getoond) |
| S1 | 26 | Geleiderailplug |
| T1 | 1 pr | Geleider |
| U1 | 2 | M6 x 12 zeskantbout en nyloc moer |
| V1 | 2 | Regelstop vergrendelingspal |

NL

* Hoeveelheid afhankelijk van deurmaat

Uw veiligheid

Voor de grotere deuren zult u een mechanisch hijstoestel nodig hebben om de roller op de bovenste bevestigingsplaten aan te brengen. De respectievelijke gewichten worden in onderstaande tabel gegeven op basis van het standaardmateriaal. Voeg aan dit getal 5 % toe voor deuren die met turbo-ventilatiegoed worden geleverd en 15 % voor deuren met zwart stockscreen en niet-ventilerende doeken.

| BREEDTE | HOOGTE | | |
|---------|--------|------|------|
| | 2.1m | 3.1m | 4.1m |
| 2.5m | 39kg | 39kg | 40kg |
| 3.0m | 43kg | 43kg | 44kg |
| 3.5m | 47kg | 47kg | 48kg |
| 4.0m | 51kg | 51kg | 59kg |
| 4.5m | 61kg | 62kg | 64kg |
| 5.0m | 65kg | 67kg | 68kg |
| 5.5m | 69kg | 71kg | 72kg |
| 6.0m | 74kg | 75kg | 76kg |

Controle alvorens te monteren

Afbeelding 2 geeft de ruimte aan die nodig is voor de installatie van uw deur met extra informatie voor montage van schermen naast elkaar.

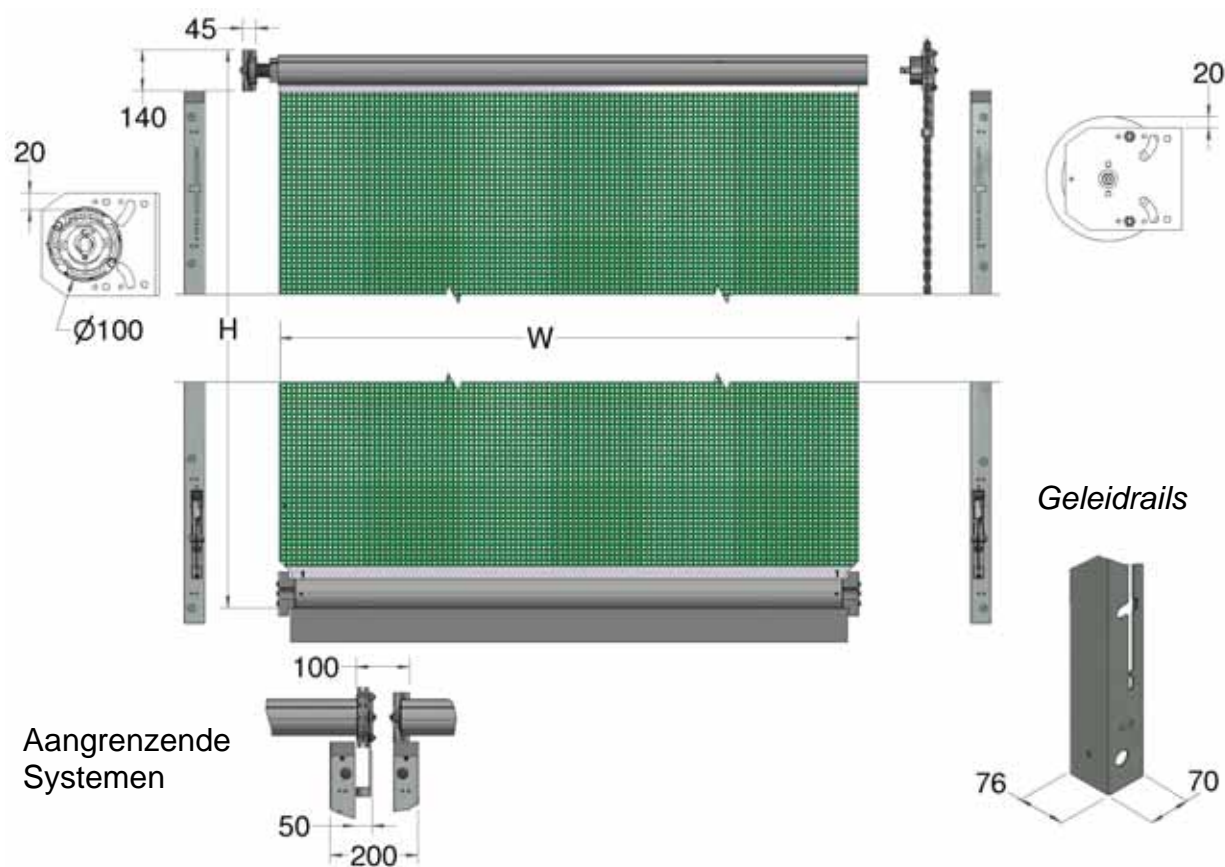

NL

| Bestel breedte (m) | Doek breedte (m) |
|--------------------|------------------|
| 2.5 | 2.5 |
| 3.0 | 3.0 |
| 3.5 | 3.5 |
| 4.0 | 4.0 |
| 4.5 | 4.5 |
| 5.0 | 5.0 |
| 5.5 | 5.5 |
| 6.0 | 6.0 |

| Bestel hoogte (m) | Max. hoogte (m) |
|-------------------|-----------------|
| 3.1 | 3.10 |
| 4.1 | 4.10 |
| 5.1 | 5.05 |

Afbeelding 2, Montagevereisten



WAARSCHUWING: Om te beveiligen tegen gevaarlijke punten is de minimale hoogte H' van alle deuren 2,5 m. In het geval storing van de deur mag de deur niet de enige uitgang vormen van het gebouw.

Windbelastingen

De structuur waaraan de deur is bevestigd moet sterk genoeg zijn om de volgende windbelastingen te kunnen weerstaan.

| Windsnelheid (km/u) | Windbelasting (N)* | Windbelasting (Kg)* |
|---------------------|--------------------|---------------------|
| 70 | = W x H x 233 | = W x H x 24 |
| 100 | = W x H x 481 | = W x H x 49 |
| 140 | = W x H x 933 | = W x H x 95 |

**Geen veiligheidsfactor opgenomen*

NL

Rechtse of linkse aandrijving

Uw deur wordt geleverd volgens de bij de bestelling aangegeven aandrijfrichting. De afbeeldingen en tekst in deze instructies zijn gebaseerd op een Rollerdoor met een rechtse aandrijving; als u een linkse aandrijving hebt besteld, keert u de referenties om. Voor het ter plaatse wijzigen van de aandrijfrichting wordt verwezen naar Bijlage I voor details over verwisseling van de veer.

Vaardigheid van de installateur

De installateur moet aan kunnen tonen dat hij de nodige vaardigheid heeft door middel van bewijsmateriaal dat hij gelijksoortige producten heeft geïnstalleerd of formele training. Als deze vaardigheid niet kan worden aangetoond, mag niet worden toegestaan dat hij het product installeert.

Productomschrijving

Deze deur is een handmatig bediende verticaal bewegende roldeur bestaande uit een flexibel scherm dat kan worden opgerold. De belangrijkste gebruikstoepassing van de deur is het bieden van veilige toegang voor goederen en voertuigen begeleid of bestuurd door personen.

Materialen die monteur nodig zal hebben

Standaard gereedschapskist met:

- Elektrische boor
- Slijper
- Scherpe schaar of mes
- Luchtbelwaterpas
- De bouten voor bevestiging aan staal tot 12 mm dik zijn meegeleverd. Bij bevestiging aan een houten of betonnen gebouw zult u acht M8 bevestigingsmiddelen nodig hebben om de bovenste bevestigingsplaten vast te maken en M8 bevestigingsmiddelen voor de geleiderails, met de middelpunten op 100 cm van elkaar.

NL

Belangrijke aanwijzingen

WAARSCHUWING: Mogelijk gevaarlijke situatie: moet worden vermeden anders om verwondingen te voorkomen.



LET OP: Neem deze aanwijzingen in acht, anders zou het product of items in de nabijheid beschadigd kunnen worden.

OPMERKING: Nuttige opmerkingen en informatie om u te helpen dit product te installeren en te gebruiken.

OPMERKING: Alvorens met de montage te beginnen, is het raadzaam deze instructies helemaal door te lezen om inzicht te krijgen in de hele procedure. Bewaar de bijgeleverde instructies voor raadpleging in de toekomst.

OPMERKING: Op onze website kunt u de montageaanwijzingen in kleur downloaden:

www.galebreaker.com

INSTALLATIE**Deurmontage**

1. Controleer de inhoud van uw deur aan de hand van bovenstaande onderdelenlijst, Afbeelding 1. Laat het schermmateriaal niet in aanraking komen met scherpe voorwerpen of hoeken.
2. Boor, met behulp van de gele sjabloon (R1), M8 gaten voor de twee bovenste beugels. Wij raden aan voor de bevestigingspaal (aandrijfeind) een maximale overlapping van 150mm te gebruiken en voor de bevestigingspaal (vrije eind) 100mm en voor de bevestiging van de dwarsbalk 175mm (Afbeelding 3). Het is essentieel dat de bovenste beugels even hoog en rechtop zitten.

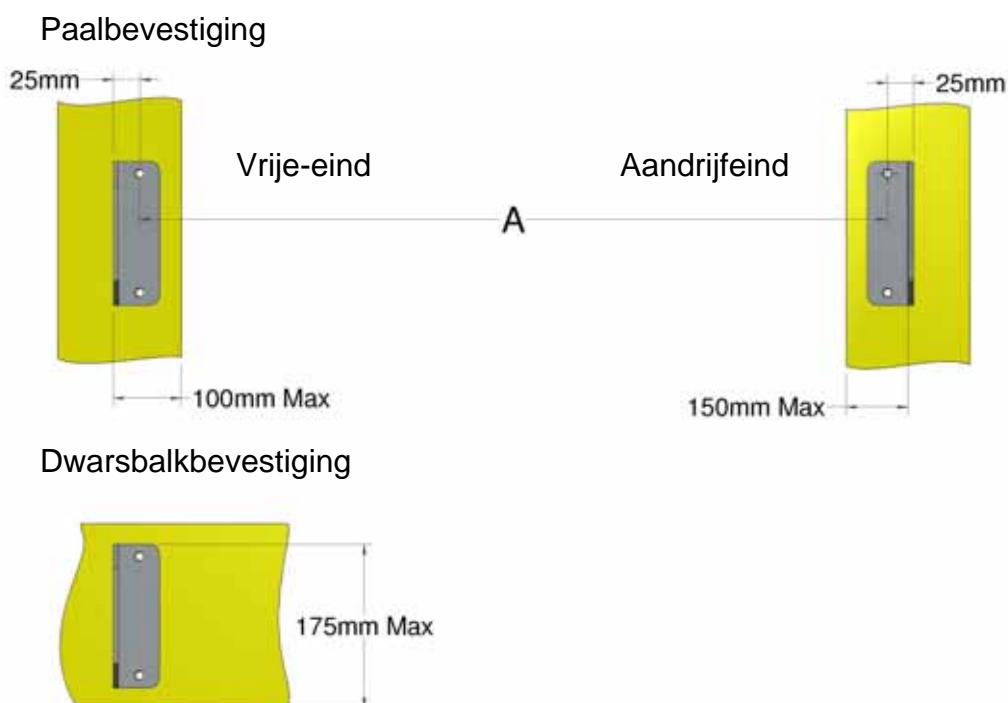

Afbeelding 3, Plaatsing van de bovenste beugel



LET OP: Om slijtage en uitrafelen van het materiaal te voorkomen, moet de maximale overlapping tussen beugelkant en paalrand niet meer zijn dan hetgeen wordt aangegeven in Afbeelding 3. Als de overlapping groter is dan wordt aangeraden, zorg er dan voor dat er zich geen scherpe voorwerpen aan het gebouw bevinden die het materiaal zouden kunnen beschadigen. Bescherm ruwe oppervlakken zoals beton met een strook pvc of iets dergelijks.

- Schuif de drijfrol (E1) op het tandwiel voor het kettingwiel dat aan de aandrijfbevestigingsplaat (D1) zit en maak de montage met de meegeleverde M8 bevestigingsmiddelen vast aan het gebouw, Afbeelding 4a. De positie van de bevestigingsplaat voor de aandrijving is zoals gespecificeerd is toen u de deur bestelde, Afbeelding 4b / 4c, de veer zit aan de tegenoverliggende kant. Indien u de aandrijfbevestigingsplaat wil monteren aan de kant die ligt tegenover de zijde die u heeft besteld, raadpleeg dan de aanwijzingen in Appendix I.

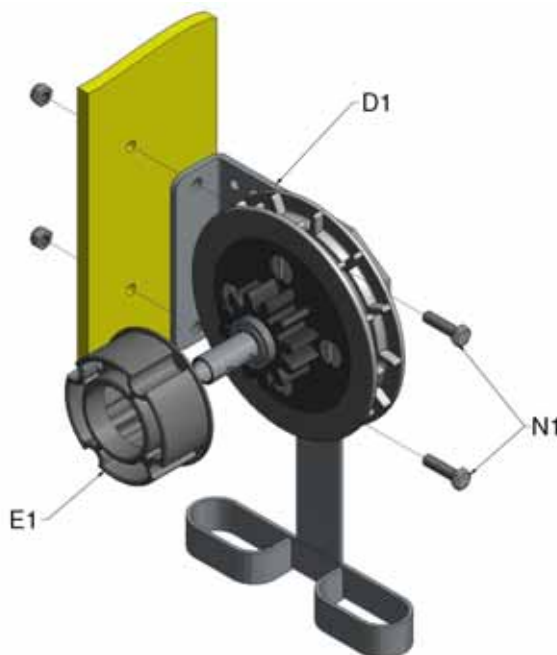

NL

Afbeelding 4a, Bevestig aandrijfbevestigingsplaat aan het gebouw

| | |
|---|--|
|  | <p>WAARSCHUWING: Gebruik alleen M8 bouten of groter om de deur te monteren. Zorg ervoor dat alle bevestigingsplaten stevig aan het gebouw worden vastgemaakt. Als deze bevestigingsmiddelen niet goed blijven zitten, kan dit ten gevolge hebben dat de deur van het gebouw losraakt en bedienend personeel of omstanders mogelijk verwond raken.</p> |
|---|--|

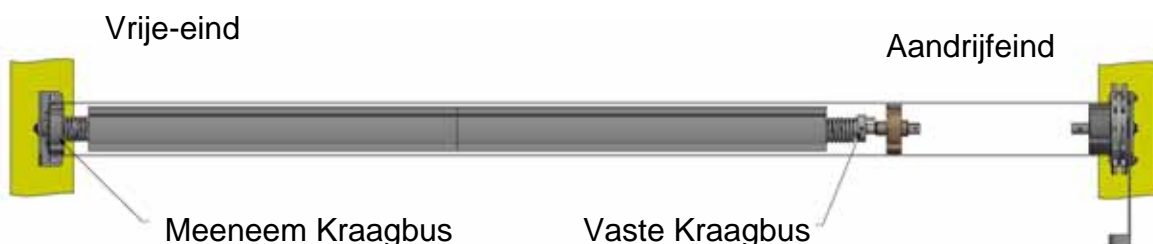

Afbeelding 4b, Rechter Deur, aandrijfbevestigingsplaat rechts

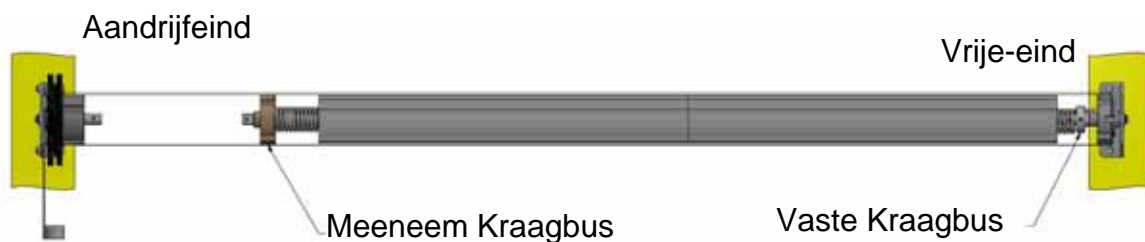

Afbeelding 4c, Linker Deur, aandrijfbevestigingsplaat links



LET OP: Het is uiterst belangrijk om de veer te monteren in overeenstemming met deze aanwijzingen; anders zal de veer onherstelbare schade oplopen, waarvoor Galebreaker niet aansprakelijk is.

NL

OPMERKING: Indien u de veer wilt bevestigen aan de kant die ligt tegenover de zijde die u heeft besteld, raadpleeg dan de aanwijzingen in Appendix I.

4. Op lengte snijden (Afbeelding 5):

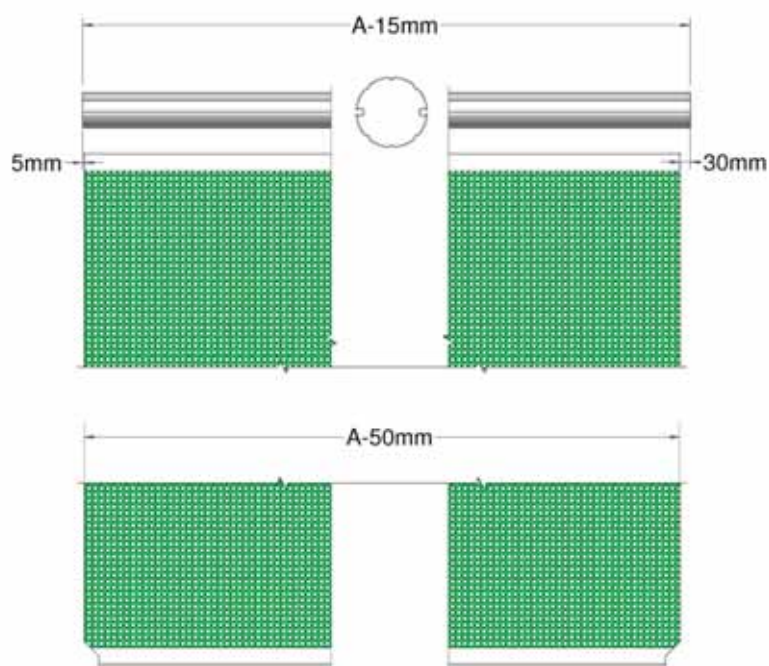

Afbeelding 5, Op lengte snijden van bovenbuis en doek

- Bovenbuis = Afstand tussen middelpunten van de geboorde gaten -15mm (-0.015m)
- Doek = Afstand tussen middelpunten van de geboorde gaten -50mm (-0.050m)
(35mm korter dan bovenbuis)

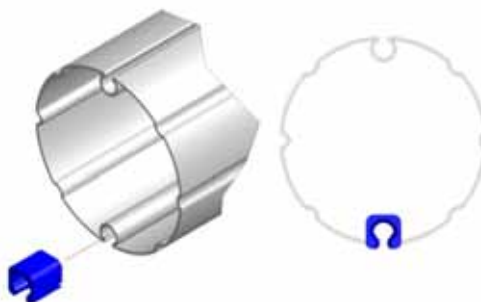

Duw de groefgeleider over het uiteinde van de groef in de buis om het ventilatiedoek te beschermen terwijl dit bevestigd wordt. Wanneer het ventilatiedoek wordt ingevoerd, verwijdert u de groefgeleider uit het uiteinde van de groef.

NL

5. Schuif het schermmateriaal (B1) in de gleuf van de bovenbuis en rol het helemaal op. Bind de rollermontage vast (Afbeelding 6a).

i) Schuif doek in bovenbuis

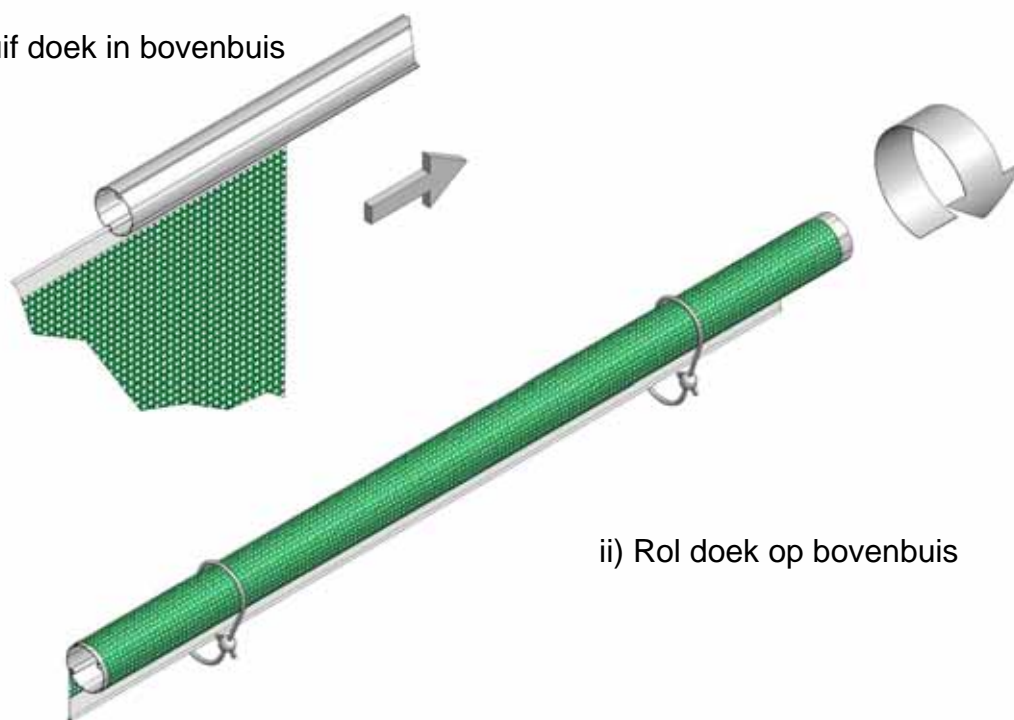

ii) Rol doek op bovenbuis

Afbeelding 6a, Ventilatiedoek bevestigd aan bovenbuis en opgerold

Schuif de veermontage (F1) in de bovenbuis (A1). Breng de montage op zijn plaats, waarbij u controleert of de stof van de achterkant van de bovenbuis afkomt (Afbeelding 6b).

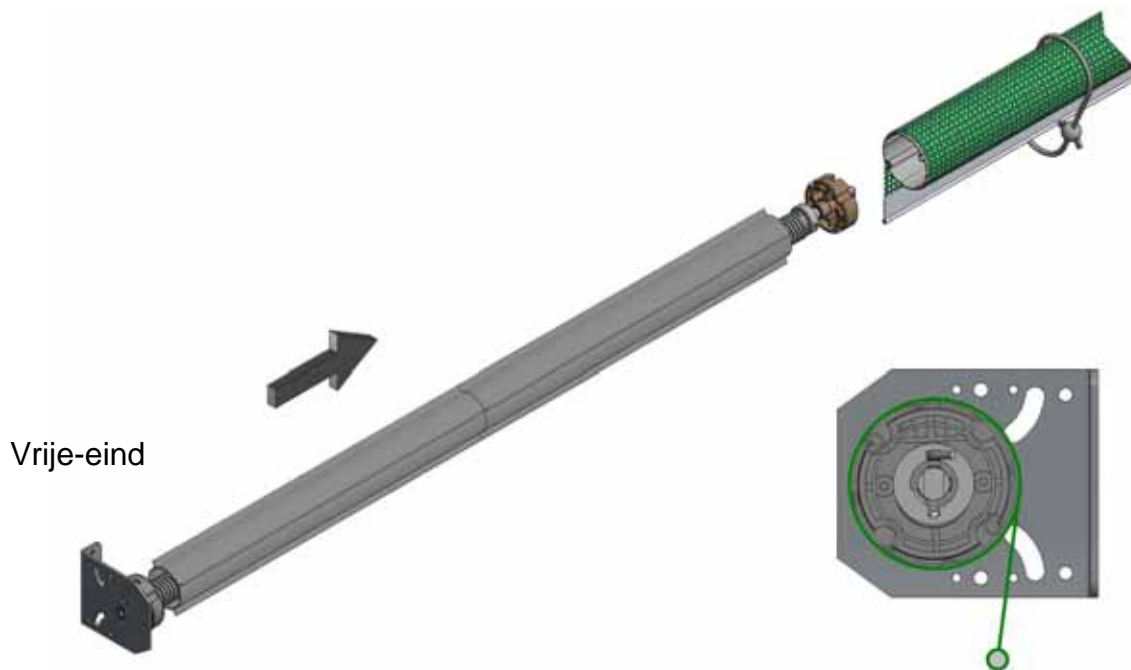

NL

Afbeelding 6b, Veermontage in bovenbuis doen

Breng bovenbuis op de drijfrol aan en maak de veerbevestigingsplaat met de meegeleverde M8 bevestigingsmiddelen vast aan het gebouw (Afbeelding 6c).

Indien optionele kap is meegeleverd, monteer dan nu de kapsteunen, zie Punt 17.

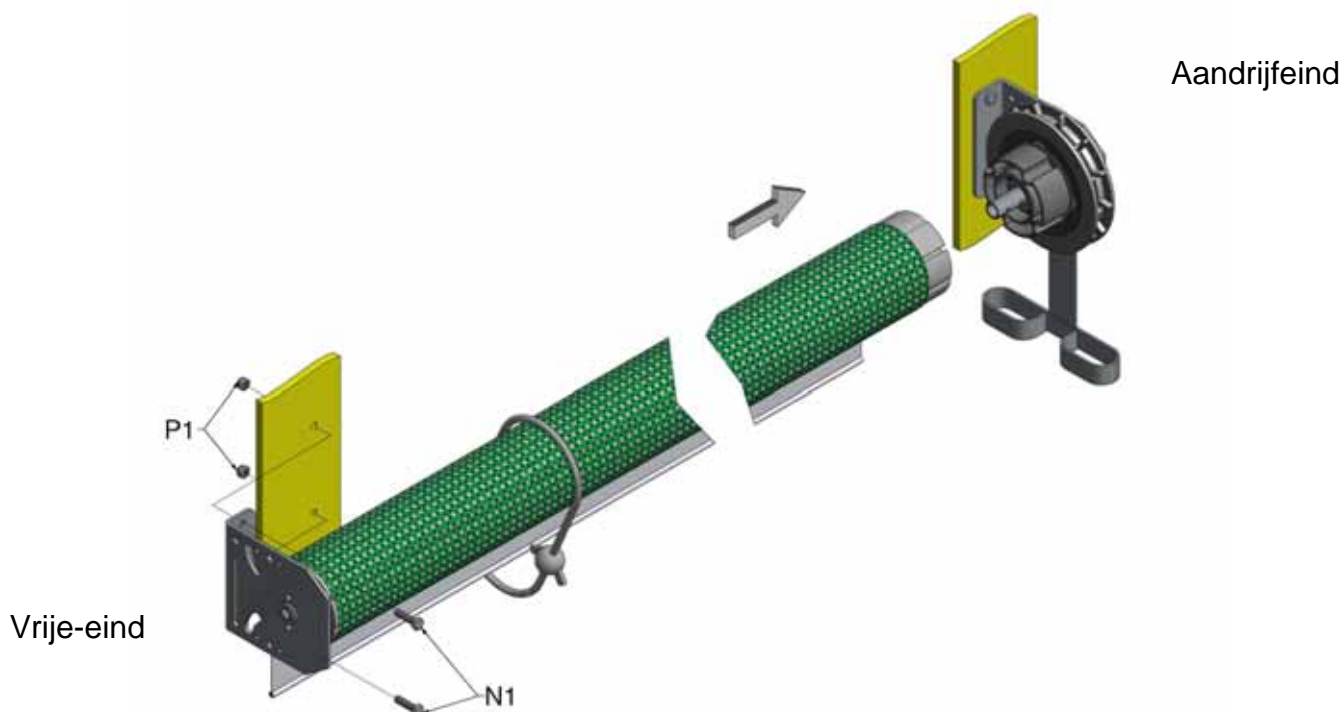

Afbeelding 6c, Bevestig 'zijde zonder aandrijving' aan gebouw



LET OP: Controleer dat de stof van de achterkant van de bovenbuis afkomt en dat de veer in de juiste stand zit. Het is heel belangrijk dat deze aanwijzingen goed worden uitgevoerd; anders zal de veer beschadigd worden.

6. Snijd de twee geleiderails (I1) gelijk af, zodat die de opening tussen de onderkant van de bovenste bevestigingsplaten en de grond vullen, met een ruimte van 4 cm voor de geleider (T1). Zorg ervoor dat de ongesneden zijde met de gleuf en gaten zich onderaan bevindt, gereed voor de vergrendelingspallen. Breng het tweetal geleiders aan in de bovenkant van de geleiderails (afgesneden zijde) en maak ze vast met de M6x12 bout en moer (U1) in de voorzijde, Afbeelding 7.

NL

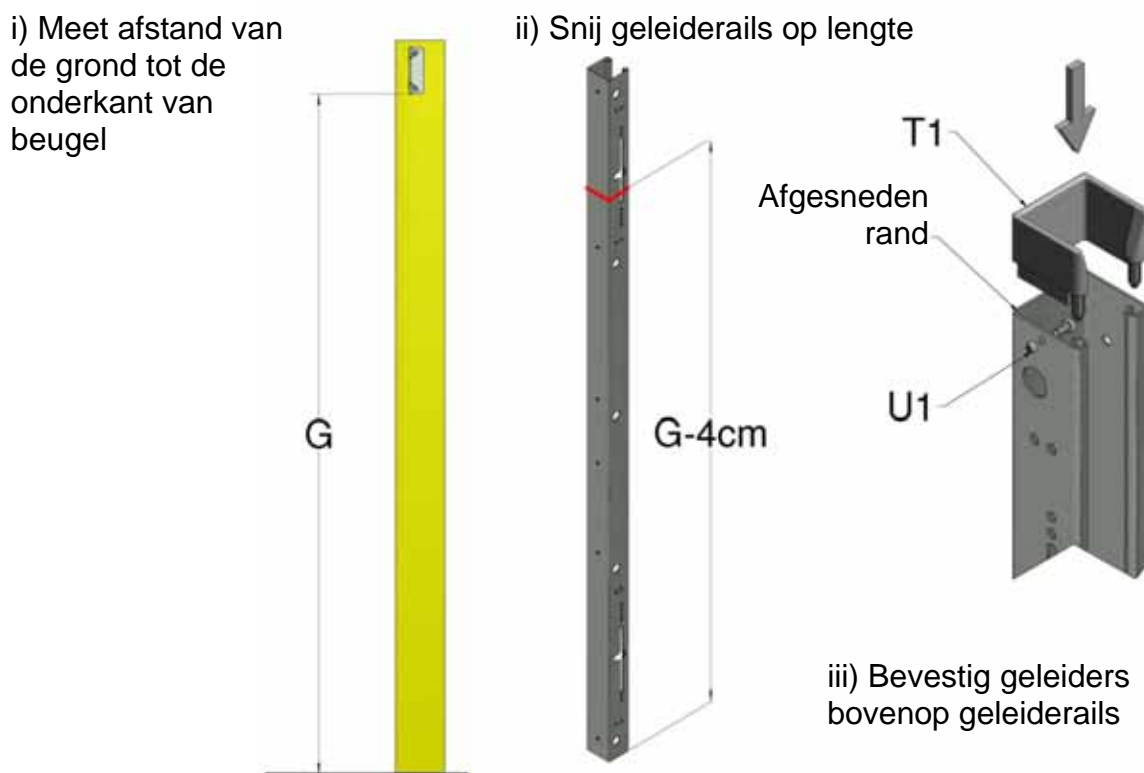

Afbeelding 7, Geleiderails op maat snijden

7. De geleiderails moeten zo worden geplaatst dat de vrije-eind geleiderail vlak is met de muurbeugel (F1) en de geleiderail aan het aandrijfeinde moet 50mm binnen de buitenkant van de bevestigingsplaat voor aandrijving (D1) worden

geplaatst, zoals wordt aangegeven in Afbeelding 8a. Het afgesneden eind van de geleiderails moet naast de muurbeugels worden geplaatst.

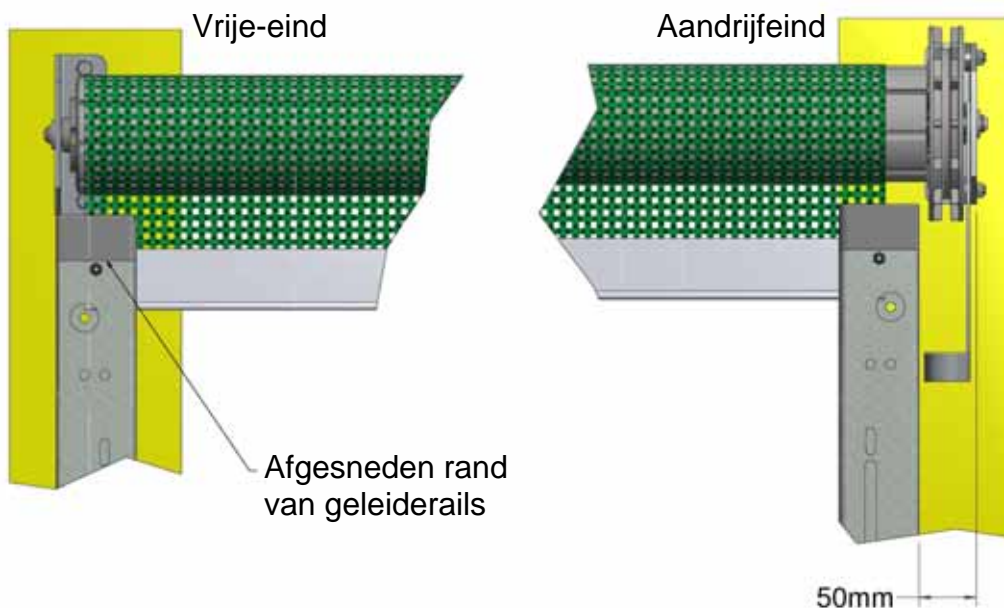

Afbeelding 8a, Plaatsing van de geleiderails

Bevestig geleiderails aan het gebouw met M8 bevestigingsmiddelen met de middelpunten op 100 cm van elkaar, zie Afbeelding 8b voor de standaard installatie layout. Als de C-vormige profielen in delen geleverd zijn, breng dan elk gedeelte op één lijn met de meegeleverde verbindingsspinnen.

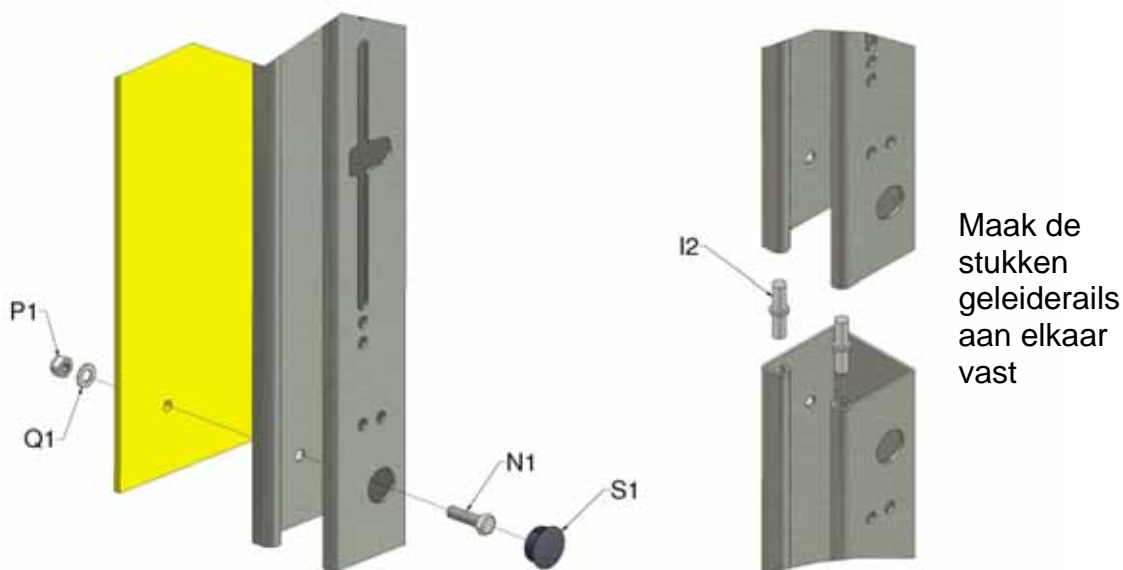

Afbeelding 8b, Bevestiging van geleiderail aan de muur en de verbinding van de geleiderail.

8. Maak de vergrendelingspallen (J1) vast aan de voorgeboorde gleuven aan de onderkant van de geleiderails met behulp van de bijgeleverde M8x20 stelschroeven (O1) en borgmoeren (P1). Haal de bovenste palschroeven door de aan de binnenkant van de geleiderail bevestigde aanslagplaat (V1) van de vergrendelingspal om te voorkomen dat de pal omhoog schuift in de voorgeboorde gleuven. Zorg ervoor dat de draaiarm van het sluitingsmechanisme de lange gleuf in de geleiderail niet raakt. Doe doppen (J2) op sluitingsmechanismen.

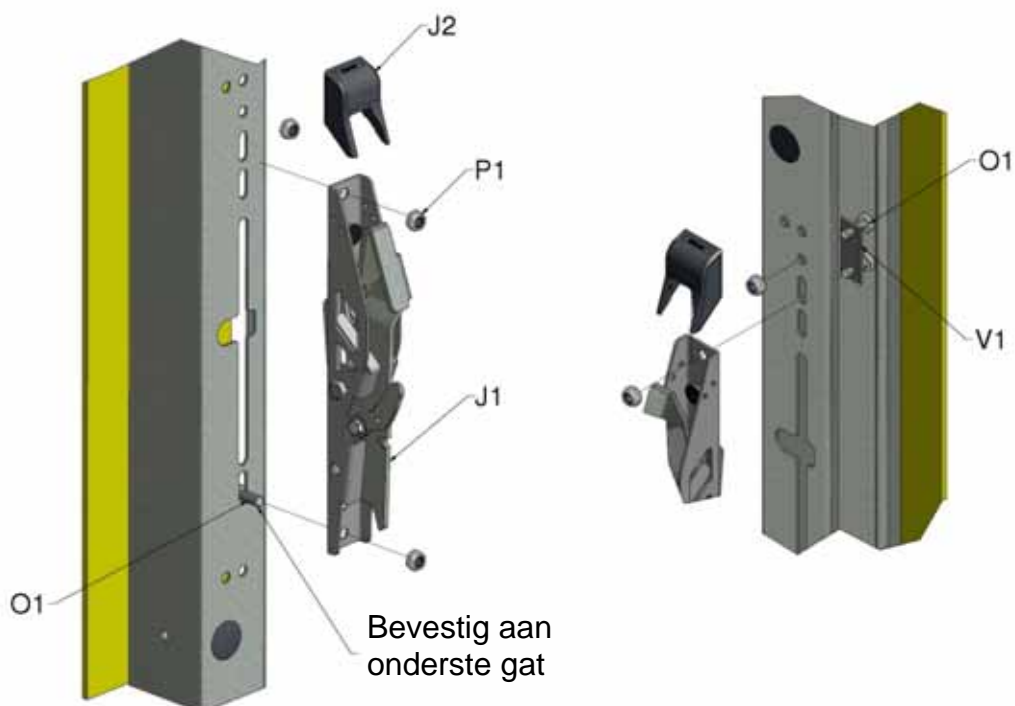

Afbeelding 9, Bevestiging van geleiderails

9. Leg de aandrijfketting (G1) om het kettingwiel en door de kettinggeleider en maak hem zo nodig op lengte. Breng de ketting in een doorlopende lus door een schakel door te zagen, open te buigen en de uiteinden met elkaar te verbinden. Nadat u dit hebt dichtgemaakt, vijlt u de scherpe randjes bij om ervoor te zorgen dat de ketting het bedienend personeel niet kan verwonden; het is niet nodig om de schakel dicht te lassen. Monteer de kettingspanner (H1) aan de geleiderails of het gebouw met vier M8 bevestigingsmiddelen. De hoogte van de kettingspanner hangt van de installatie af, maar deze is normaal gesproken 1,5 m hoog.

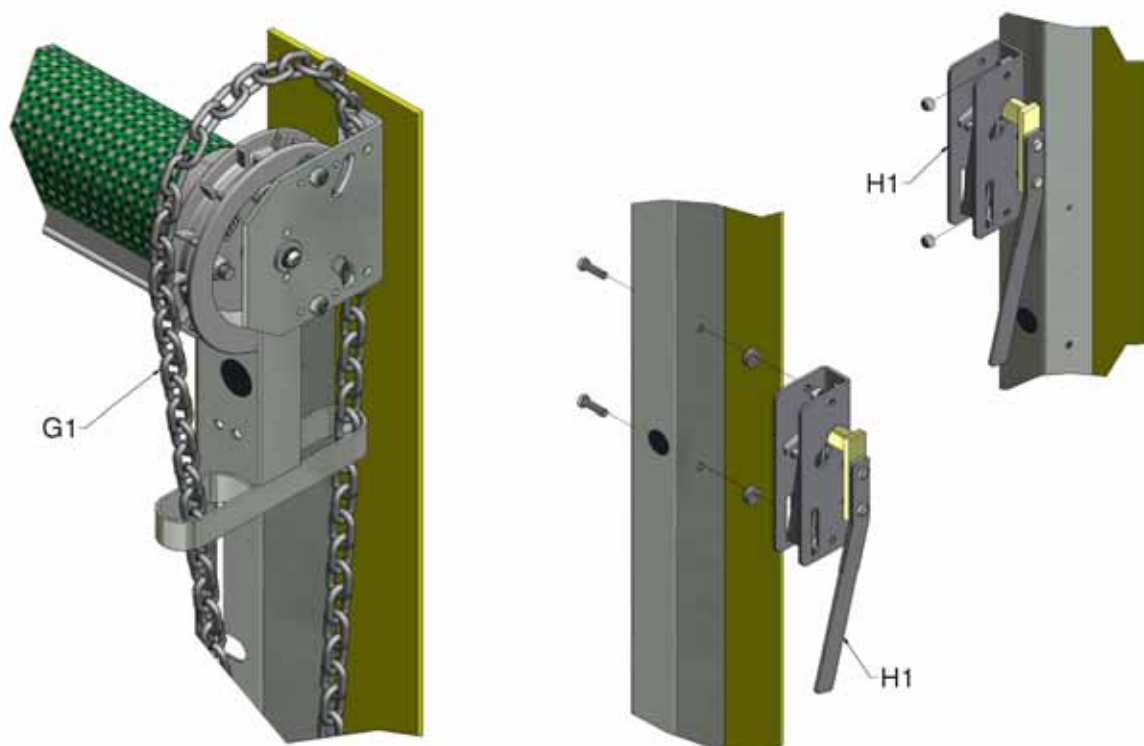

NL

Afbeelding 10, Montage van aandrijfketting en kettingspanner

10. Breng het veermechanisme vooraf op spanning door de rollermontage te draaien in de richting die in Afbeelding 11 wordt aangegeven. Dit doet u door de binnenketting zoals getoond wordt, naar beneden te trekken. Het aantal rotaties om het mechanisme vooraf op spanning te brengen staat in onderstaande tabel. Wanneer het vereiste aantal rotaties bereikt is, zet u de aandrijfketting vast in de kettingspanner.

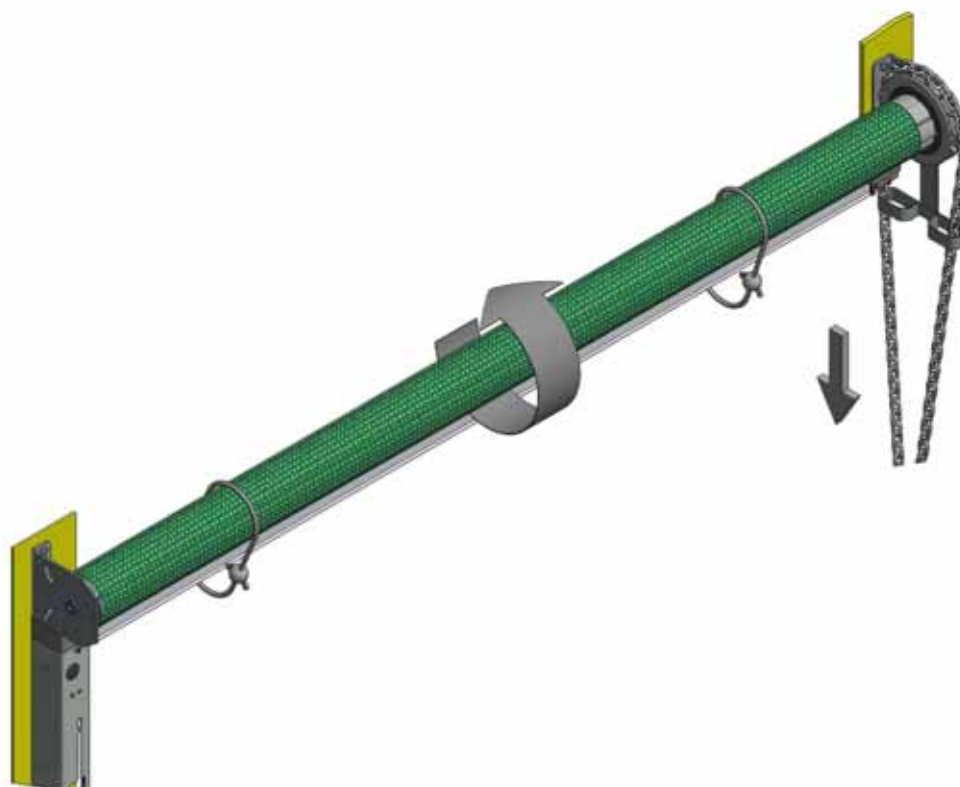

NL

Afbeelding 11, Veer op spanning brengen

| BREEDTE | HOOGTE & AANTAL ROTATIES | | |
|---------|--------------------------|------|------|
| | 3.1m | 4.1m | 5.1m |
| 2.5m | 8 (2.32m veer | 8 | 8 |
| 3.0m | 9 met rode label) | 9 | 9 |
| 3.5m | 10 | 10 | 10 |
| 4.0m | 11 | 11 | 7 |
| 4.5m | 8 (2.97m veer | 8 | 8 |
| 5.0m | 9 met blauwe label) | 9 | 9 |
| 5.5m | 9 | 9 | N.A. |
| 6.0m | 10 | 10 | N.A. |

OPMERKING: Extra voorspanning: Voeg één extra rotatie toe voor deuren die zijn voorzien van turboventilatiehoek en twee extra voor deuren met zwart stockscreen en niet-ventilerende doeken.

 **LET OP:** Niet te strak draaien om te voorkomen dat de veer beschadigd wordt.

11. Snijden van de benedenbuis en flap

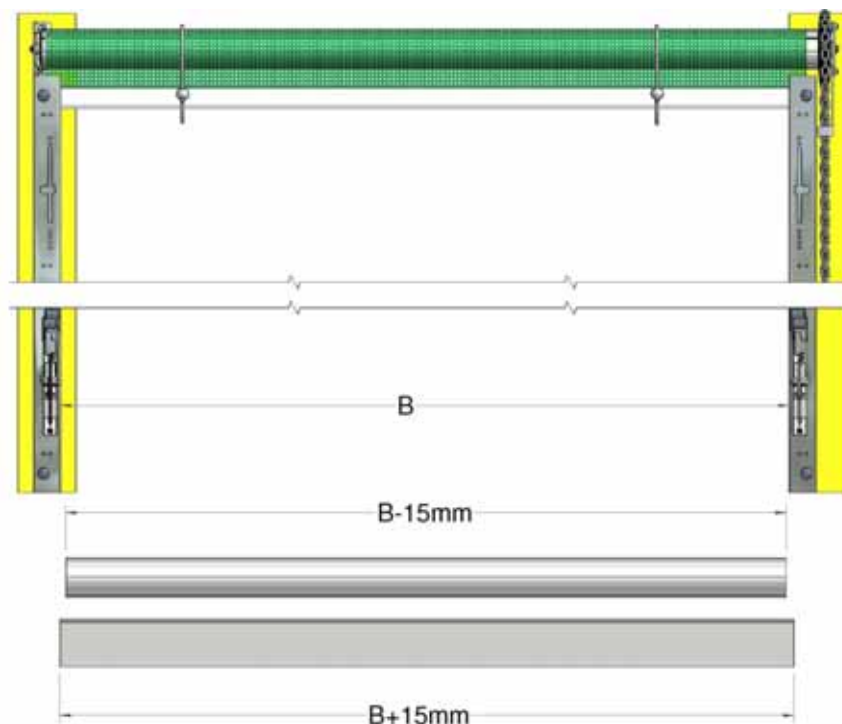

NL

Afbeelding 12, Op lengte snijden van benedenbuis, inzetstuk en flap

- Benedenbuis = Opening tussen de binnenzijden van de geleiderails -15mm (-0,015m)
- Inzetstuk = Opening tussen de binnenzijden van de geleiderails +15 mm (+0,015 m)
- Benedenflap = Opening tussen de binnenzijden van de geleiderails +15 mm (+0,015 m)

12. Schuif het nylon inlegstuk (L1) in de omslag van de flap (C1) en schuif de flap in de onderste gleuf. Maak elk uiteinde vast met de inlegstuksluitingen (N1),
Afbeelding 13.

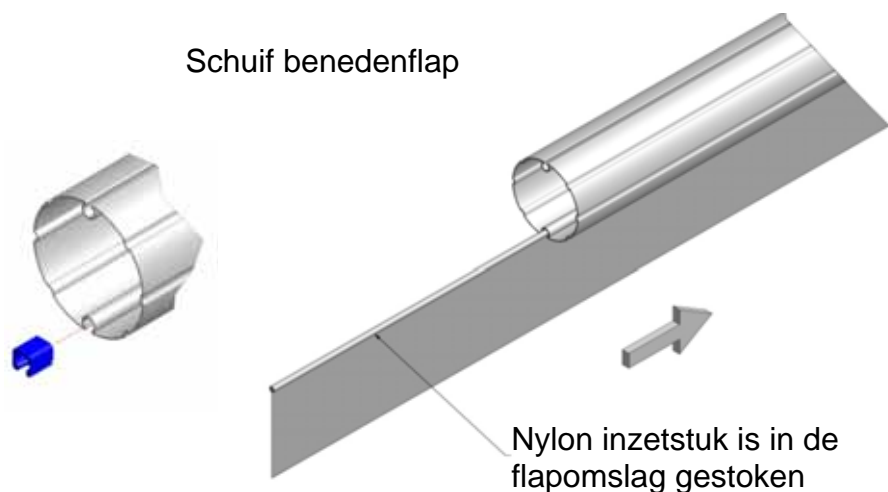

Afbeelding 13, Flap is bevestigd aan de benedenbuis

Bevestigen van de benedenbuis

13. Maak de bovenbuismontage los en laat de deur zakken. Trek het doek uit de geleiderails en schuif het over de benedenbuis, afbeelding 14a. Breng overtollig doek in het midden en snijd het bij zoals weergegeven in afbeelding 14b. Duw de inlegstukken (K1) in de buis en monteer met behulp van de meegeleverde M4 x 19 mm zelftappende schroeven (M1).

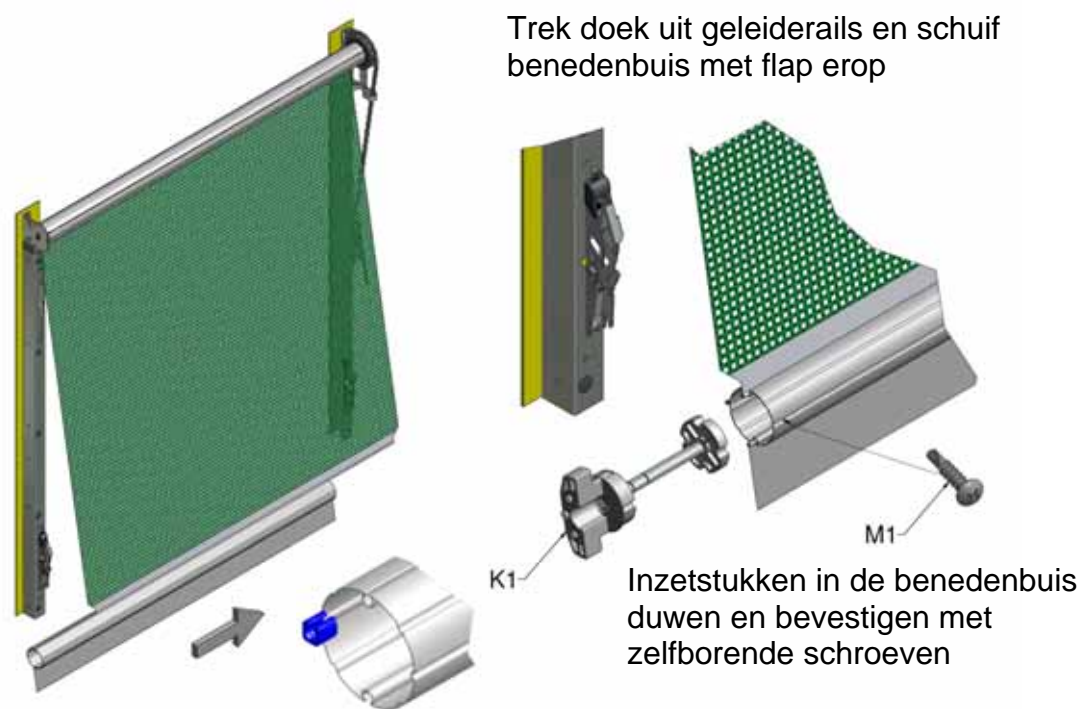

NL

Afbeelding 14a, De benedenbuis bevestigen

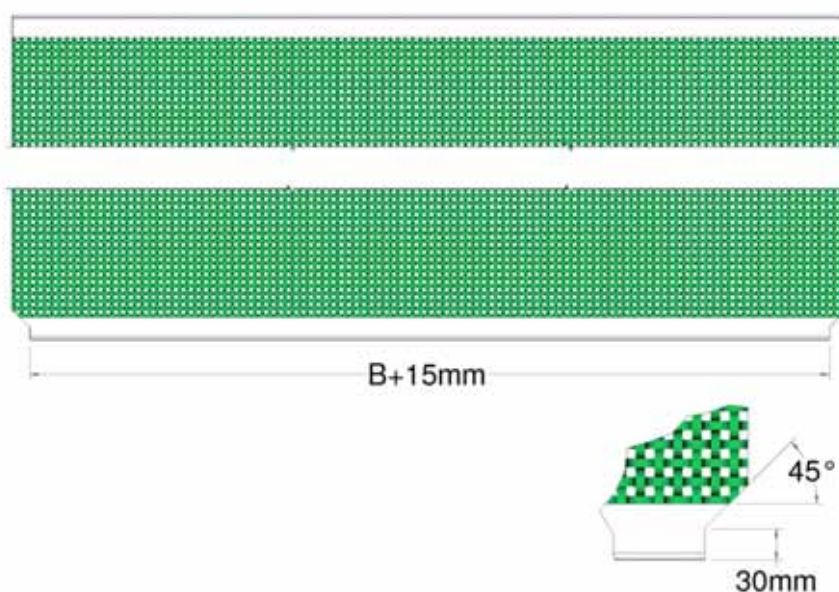

Afbeelding 14b, Bijsnijden van doek

Het doek bevestigen

14. Laat de deur helemaal zakken, controleer de positie van het scherm en maak elke hoek vast met behulp van de meegeleverde 19 mm zelftappende schroeven (M1). Het is belangrijk om het doek zijdelings strak te trekken voordat u het vastmaakt om alle kreukels eruit te halen (Afbeelding 15). Doe de ene zijde van de benedenbuis in de geleiderails, hef de andere zijde op en doe deze in de tegenoverliggende geleiderails

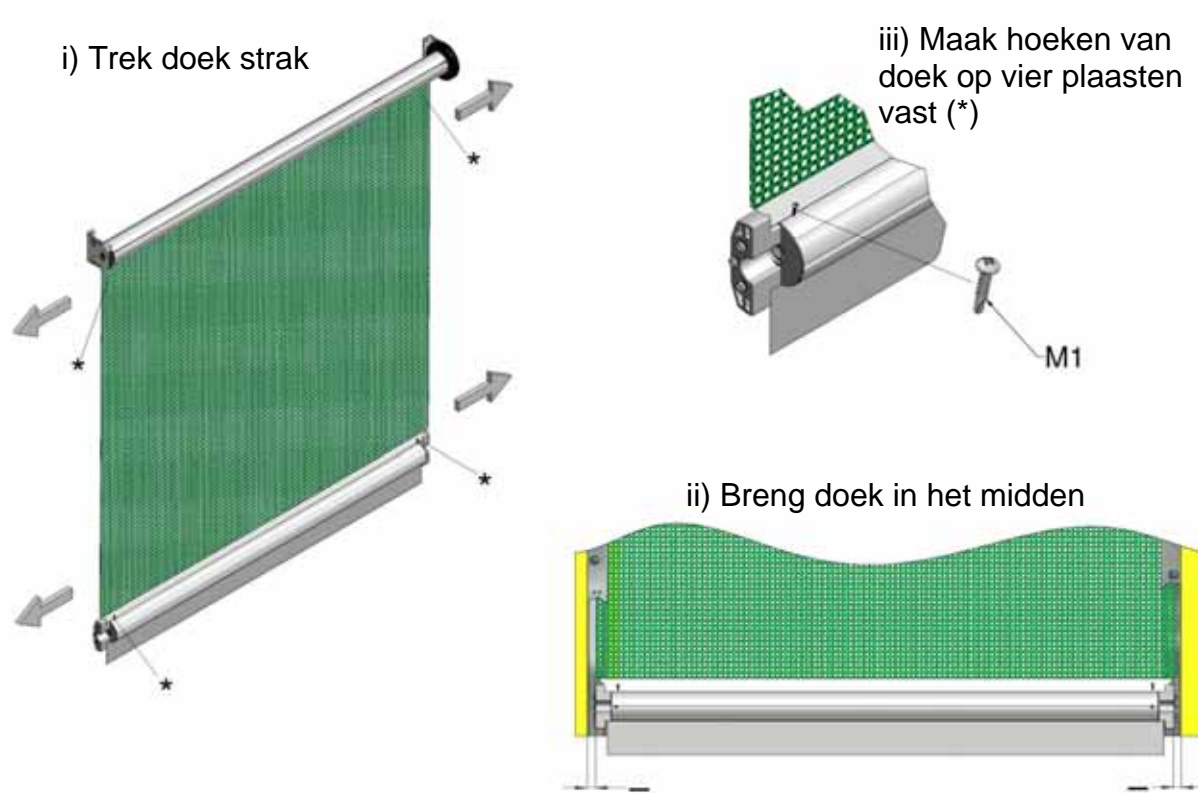

NL

Afbeelding 15, Het doek in het midden brengen

15. Stel de aandrijfketting ten slotte zo af dat wanneer u de deur laat zakken, de verbindingsschakel onder de kettingspanner zit. Bij sterke wind staat er behoorlijk wat kracht op de ketting tussen het wiel en de kettingspanner en in die omstandigheden bestaat er gevaar dat de verbinding het zal begeven.

16. Bevestig de instructielabels van de vergrendelingspallen op een handige hoogte aan de voorzijde van de geleiderails, meestal 1,5 m van de grond. Plak het bedrijfslabel met details in het midden van de voorzijde van de benedenbuis.

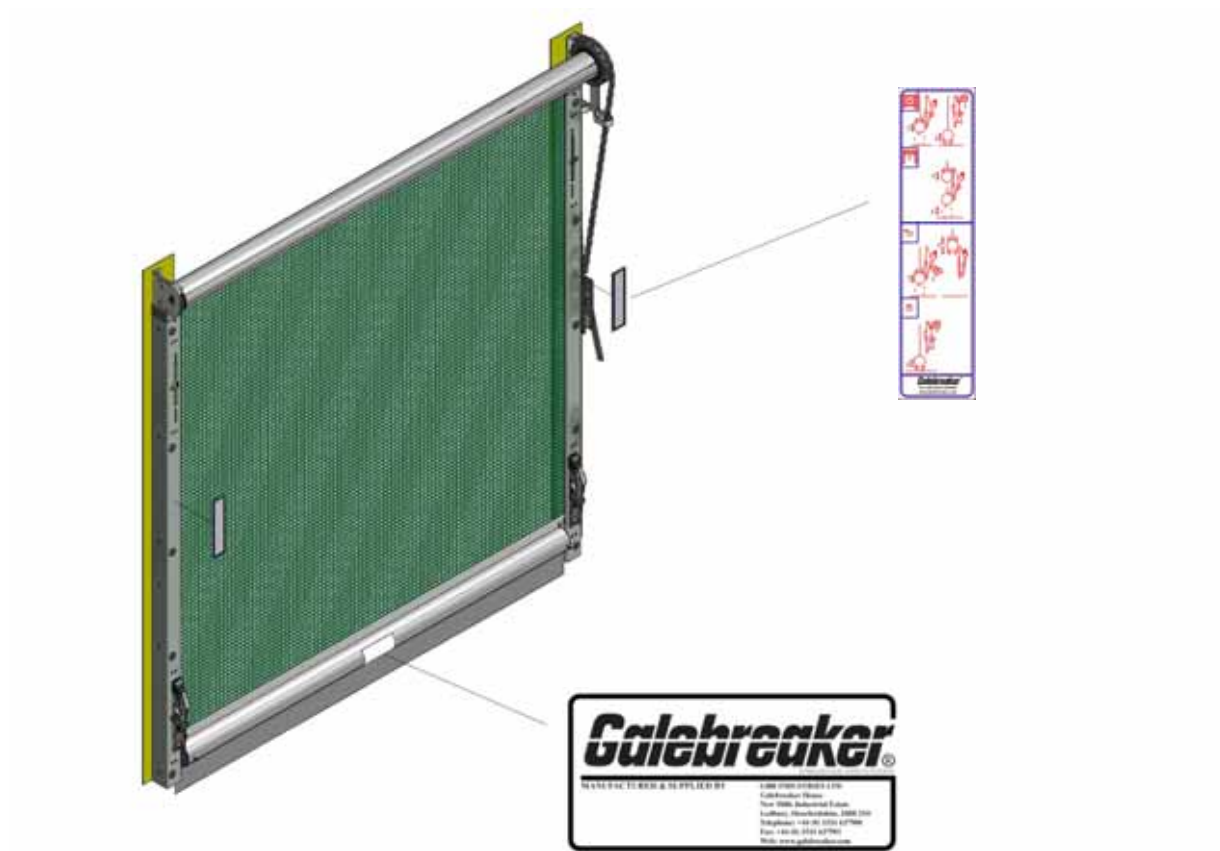

NL

Afbeelding 16, Bevestigen van labels

De deurkap (naar keuze) installeren

17. Deurkap (naar keuze en tegen extra betaling)

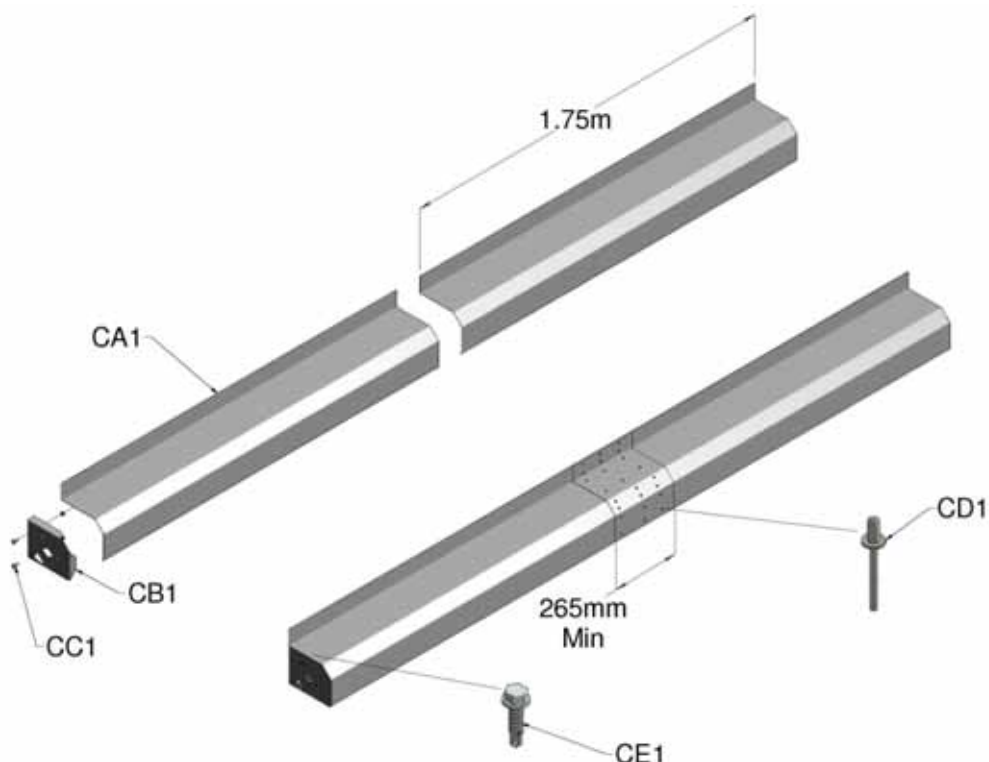

NL

| REF: | AANTAL | BESCHRIJVING VAN ONDERDEEL |
|------|--------|--|
| CA1 | * | Kaplengtes van 1.75 m |
| CB1 | 1 pr | Eindbeplating |
| CC1 | 2 | M8x20 zeskantbout en moer |
| CD1 | 24 | M4.8 x 8 St stalen nagels / per verbinding |
| CE1 | 6 | M5.5 x 19 zelfborende schroeven |
| CF1 | 1 | 5 mm boor voor nagels (niet getoond) |

Afbeelding 17, Deurkapmontage

- C1. Bevestig de eindbeplating (CB1) aan de eindbeugels met behulp van de M8x20 bouten en moeren.
- C2. Breng de hoofdbeplating (CA1) aan met een minimale overlap van 265 mm met behulp van de M4.8 x 8 klinknagels (CD1), 6 in elk van de vier zijden. Bevestig de beplating aan de eindbeplating met behulp van de M5.5 x 19 zelfborende schroeven (CE1), 3 per zijde.

OPMERKING: De kap heeft geen tussensteunbeugels nodig.

18. Producten met CE-markering onder de Bouwproductenrichtlijn

van de installateur om te controleren of de installatie voldoet aan de specifieke veiligheidsvoorzieningen beschreven in de installatie-instructies van de fabrikant, de CE-conformiteitsverklaring af te geven en een product volgens de Bouwproductenrichtlijn 89/106/EEG te markeren. Hiervoor hebt u het volgende

nodig dat moet worden geleverd met het product:

- 1) Deze set installatie-instructies (*gebruiks- en onderhoudsinstructies*)
- 2) Onderhoudslogboek (*waaronder de installatiechecklist en de conformiteitsverklaring voor de klant*)
- 3) 1 x conformiteitsverklaring (exemplaar van de installateur) - *om in te vullen*
- 4) Een CE-label

NL

Als de CE-markering een Galebreaker-product aangeeft, is het essentieel om de volgende stappen te volgen:

- a) Installeer het product volgens de instructies, zonder aanpassingen of wijzigingen, en volledig conform de *gezondheids- en veiligheidschecklist* in het onderhoudslogboek.
- b) Vul de twee conformiteitsverklaringen in met de volgende gegevens:
 - **Modeltype:** Zoals te zien op het CE-label
 - **Serienummer:** Zoals te zien op het CE-label
 - **Installatiebedrijf:** Naam van uw bedrijf
 - **Installatiedatum:** Installatiedatum
 - **Verklaring van:** Verantwoordelijke persoon
 - **Verklaring en instructies ontvangen door:** Handtekening van de klant
- c) Bevestig het meegeleverde CE-label aan de benedenbuis. Het label moet toegankelijk / zichtbaar zijn. Indien het serienummer niet de deurafmetingen bevat, voeg de breedte en hoogte van het product toe aan het einde van het serienummer met een permanente markeringspen, d.w.z. het volledige serienummer moet luiden

Serienummer: 1234 / RR W X H

[W] Productbreedte (m)

[H] Producthoogte (m)

- d) Uw klant moet een exemplaar ontvangen van het ingevulde onderhoudslogboek samen met de installatie-instructies meegeleverd door Galebreaker. Deze dienen ter referentie bewaard te worden in de buurt van de deurbediening.
- e) Tot slot, vraag uw klant om de conformiteitsverklaring (exemplaar van de installateur) te ondertekenen. Dit belangrijke document moet worden ingediend bij het kantoor van de installateur voor toekomstige referentie.

NL

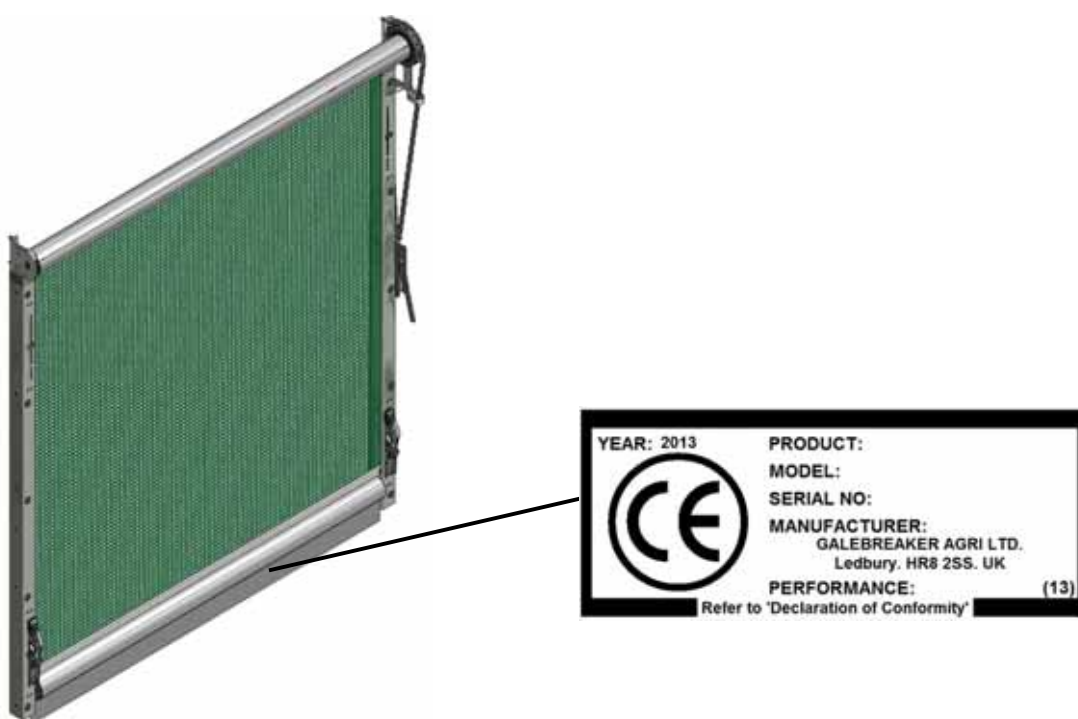

Afbeelding 18, plaats van CE-etiket

UW DEUR IS GEREED VOOR GEBRUIK

BEDIENING EN ONDERHOUD***Hoe u de Deur kunt gebruiken***

- Windsnelheid minder dan 32 km/u

Bij lichte wind kan het sluitingsmechanisme worden uitgeschakeld. Als het sluitingsmechanisme (J1) is ingeschakeld, stel het dan buiten werking door de ontkoppelingshendel (Afbeelding 19) te gebruiken. Trek aan de aandrijfketting om de deur te openen en te sluiten. Doe beide kettingen in de kettingspanner om de deur op een bepaald niveau te zetten.

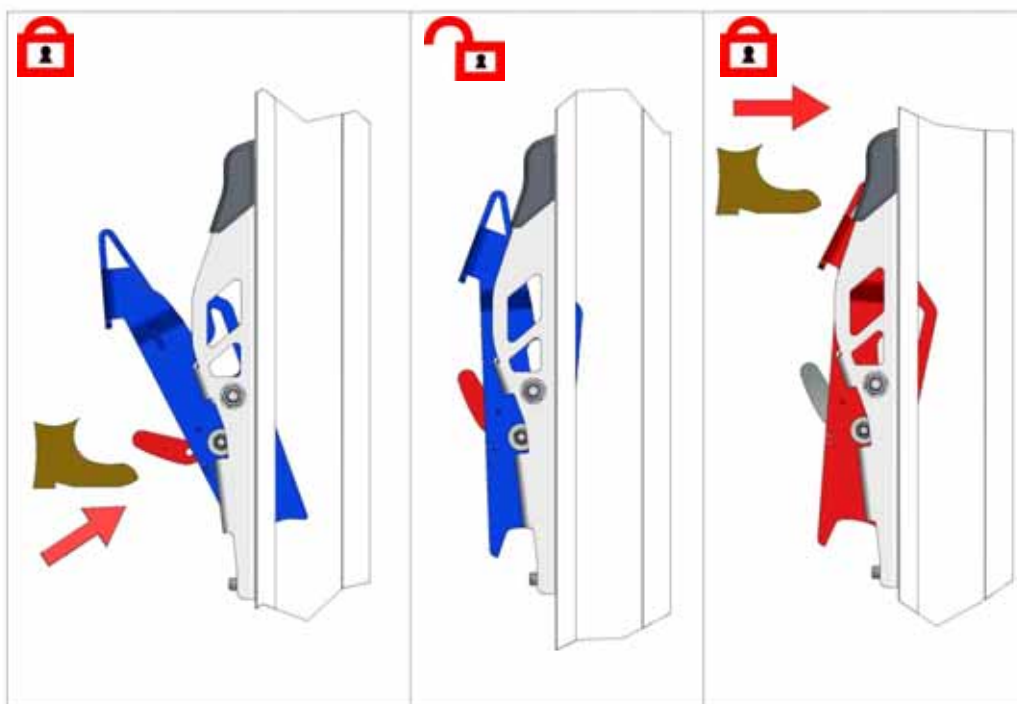

NL

Afbeelding 19, Sluitingsmechanisme in- en uitschakelen

| | |
|--|--|
| | WAARSCHUWING: De ketting moet met de kettingklem worden vastgezet om te voorkomen dat deur beweegt. |
|--|--|

- Windsnelheid meer dan 32 km/u

| | |
|--|---|
| | LET OP: Het is essentieel dat een gesloten deur door middel van de sluitingsmechanismen wordt vastgezet wanneer de windsnelheid meer dan 32 km/u is. |
|--|---|

Vanuit de open stand : Indien het sluitingsmechanisme (J1) is uitgeschakeld, druk dan op de bovenkant van de sluitingsplaat om hem opnieuw in te schakelen (Afbeelding 20i). Trek aan de buitenste ketting om de deur te sluiten en wanneer de benedenbuis langs het sluitingsmechanisme gaat (Afbeelding 20ii), draai de deur dan terug totdat de benedenbuis het sluitingsmechanisme pakt. Blijf aan de ketting trekken tot het doek zo strak staat dat het meer beweegt (Afbeelding 20iii). Doe de hendel van de kettingspanner omhoog en steek de dichtstbijzijnde schakel van de buitenketting in de haaksleuf. Duw de hendel volledig omlaag om spanning op de deur te zetten.

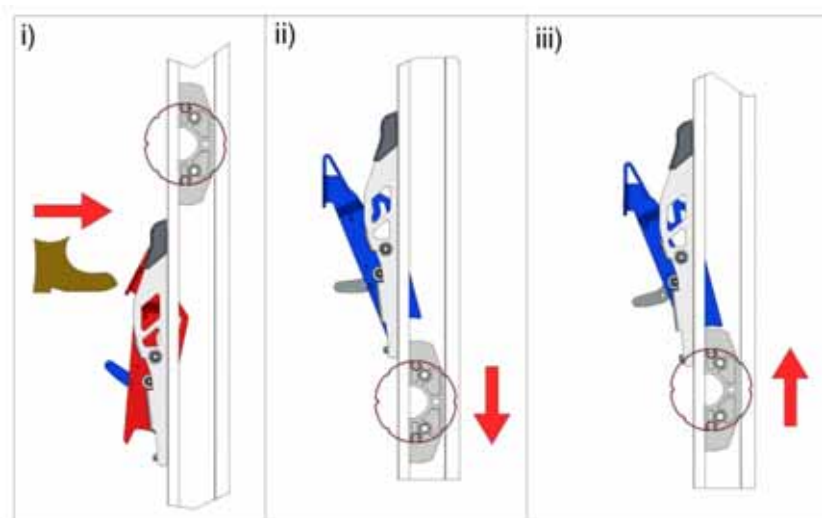

Afbeelding 20, Gesloten deur vastzetten

Vanuit gesloten stand: trek aan de buitenste ketting om de deur ten minste 10 mm te laten zakken. Open beide sluitingsmechanismen door op de bovenkant van de sluitingbevestiging te drukken (Afbeelding 21). Trek aan de binnenketting om de deur helemaal te openen en doe beide kettingen in de kettingspanner.

NL

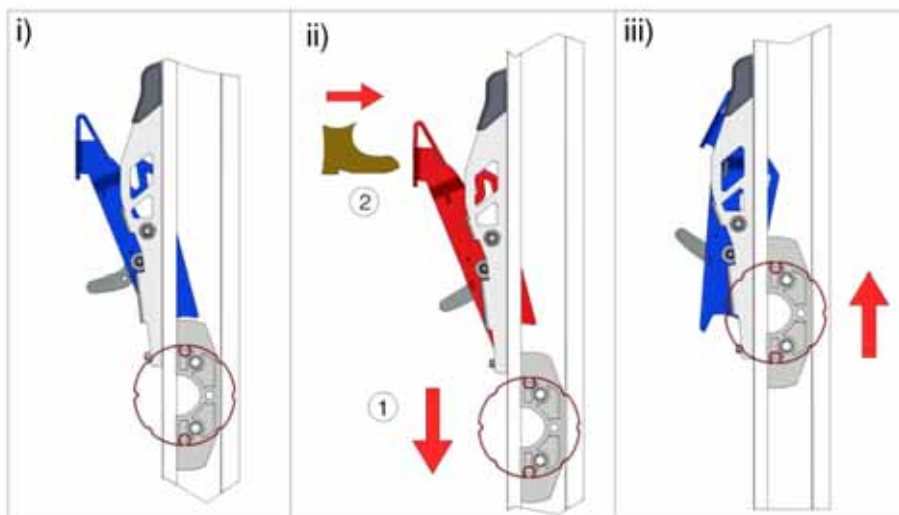

Afbeelding 21, Deur vanuit gesloten stand openen



WAARSCHUWING: De ketting moet worden vastgezet met de kettingspanner om te voorkomen dat de deur beweegt.

Belangrijke veiligheidsinformatie

- Deze deur mag uitsluitend worden bediend door gebruikers die daarmee bekend zijn.
- Houd bij het bedienen van de deur uw vingers te allen tijde uit de buurt van de geleiderails en andere bewegende onderdelen.
- De persoon die de deur bedient moet bij de bediening te allen tijde de deur kunnen zien.
- Laat niet toe dat kinderen met de deur spelen.
- Breng geen veranderingen of voorwerpen aan op de deur, aangezien dit kan leiden tot schade en/of letsel.
- Bedien de deur uitsluitend wanneer deze correct is afgesteld en vrij van obstakels.
- Mocht de deur moeilijk of niet te bedienen worden, raadpleeg dan uw plaatselijke dealer. Reparaties mogen uitsluitend worden uitgevoerd door bevoegd personeel.

Onderhoud van de deur

- Controleer de deur ieder jaar op corrosie van de steunbouten waarmee het product aan het gebouw is bevestigd, de bout die de as in de bovenste bevestigingsplaten houdt en de deur in het algemeen. Vervang delen die er niet meer helemaal goed uitzien om ervoor te zorgen dat de deur veilig is voor zowel bedienend personeel als omstanders.
- De veiligheidsveer (deuren die meer dan 5.5m breed zijn) is ontworpen om 10.000 maal te worden gebruikt, wat erop neerkomt dat de deur 3 maal per dag gedurende 10 jaar kan worden gebruikt. Het is raadzaam na 10 jaar de veer te vervangen, of om onderstaande aanwijzingen voor demontage te volgen en de veer jaarlijks te verwijderen om er zeker van te zijn dat hij niet is gebroken.
- Indien de kettingspanner stijf wordt in de bediening, brengt u een dun laagje vet aan op elk uiteinde van de scharnieras en op de buitenwanden van de twee gleuven.
- Mocht het schermmateriaal beschadigd zijn, repareer dat dan met behulp van een speciale reparatieset (code SPS-99) die verkrijgbaar is bij uw Galebreaker dealer, importeur of het hoofdkantoor.
- Bewaar de meegeleverde aanwijzingen zodat u ze later kunt raadplegen.

NL

De Deur uit elkaar halen

Volg de installatie-aanwijzingen in omgekeerde volgorde op. Zorg er met name voor dat alle veerspanning eraf gehaald is, voordat u de bovenste bevestigingsplaten losmaakt om de rollermontage en terugslagveer te verwijderen.



WAARSCHUWING: Zorg, voordat u de veer weghaalt, dat er geen spanning op staat zodat verwonding wordt voorkomen.

OPMERKING: Het is getest onder de zwaarste weersomstandigheden.
Hieronder volgt een samenvatting van onze garantie, zie onze website voor alle informatie:

- **Mechanische componenten: 100% garantie voor twee jaar, gevolgd door een degressieve garantie van acht jaar.**
- **Elektrische componenten: 100% garantie voor twee jaar, gevolgd door een degressieve garantie van drie jaar.**

REGENDOORLAAT: We willen u erop wijzen het gaasmateriaal vocht kan doorlaten onder extreme weersomstandigheden.

NL

Windbelastingweerstand:

75% niet-ventilerend gaas

Max. 25 m² = Klasse 5

Niet-ventilerend materiaal

Max. 25 m² = Klasse 5

VERWISSELING VAN VEER VAN RECHTS NAAR LINKS

Rechterkant = Aandrijfbevestigingsplaat rechts met veer bevestigingsplaat links

Voor verwisseling van links en rechts, volgt u de aanwijzingen in omgekeerde volgorde

Rechter



NL

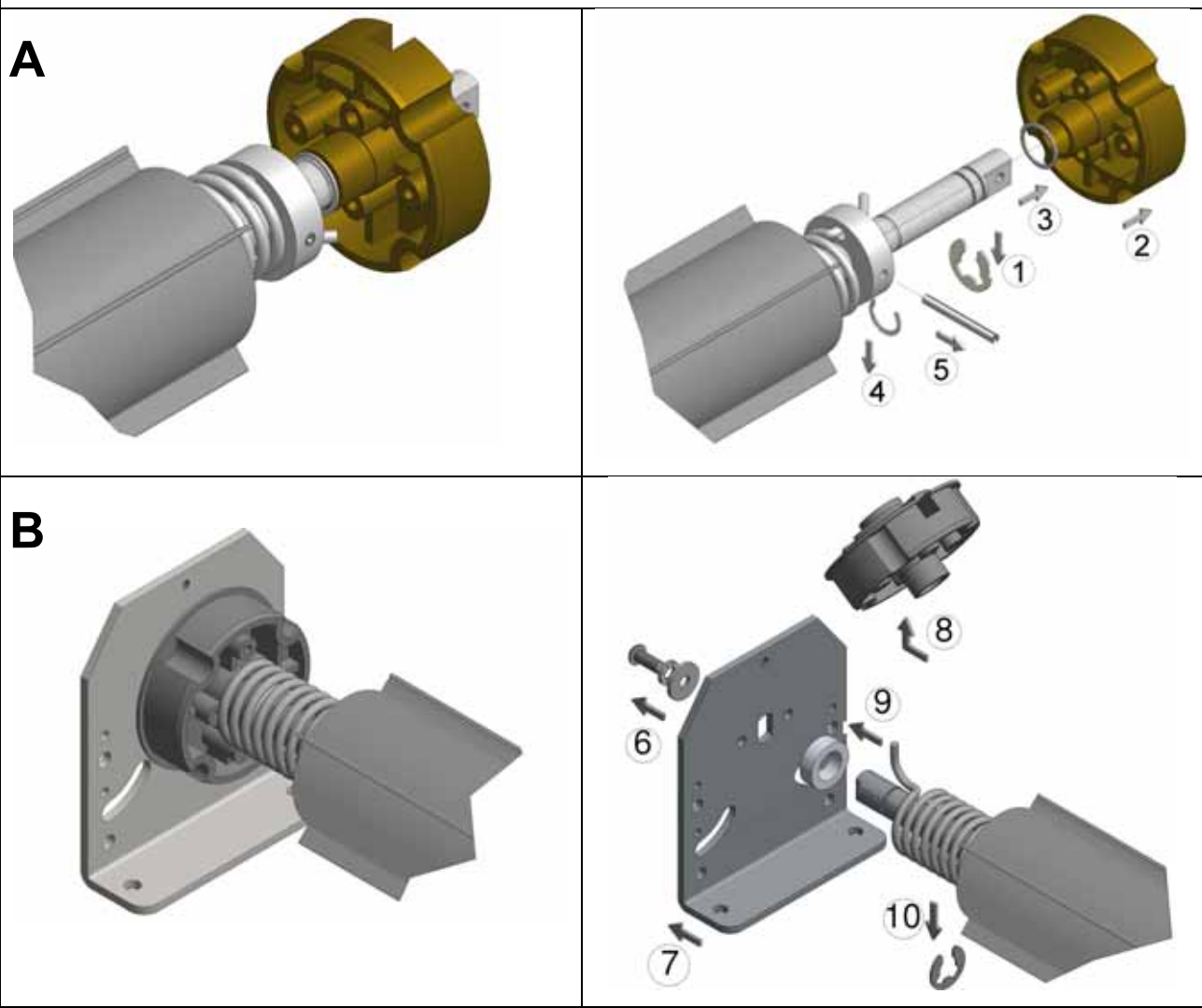

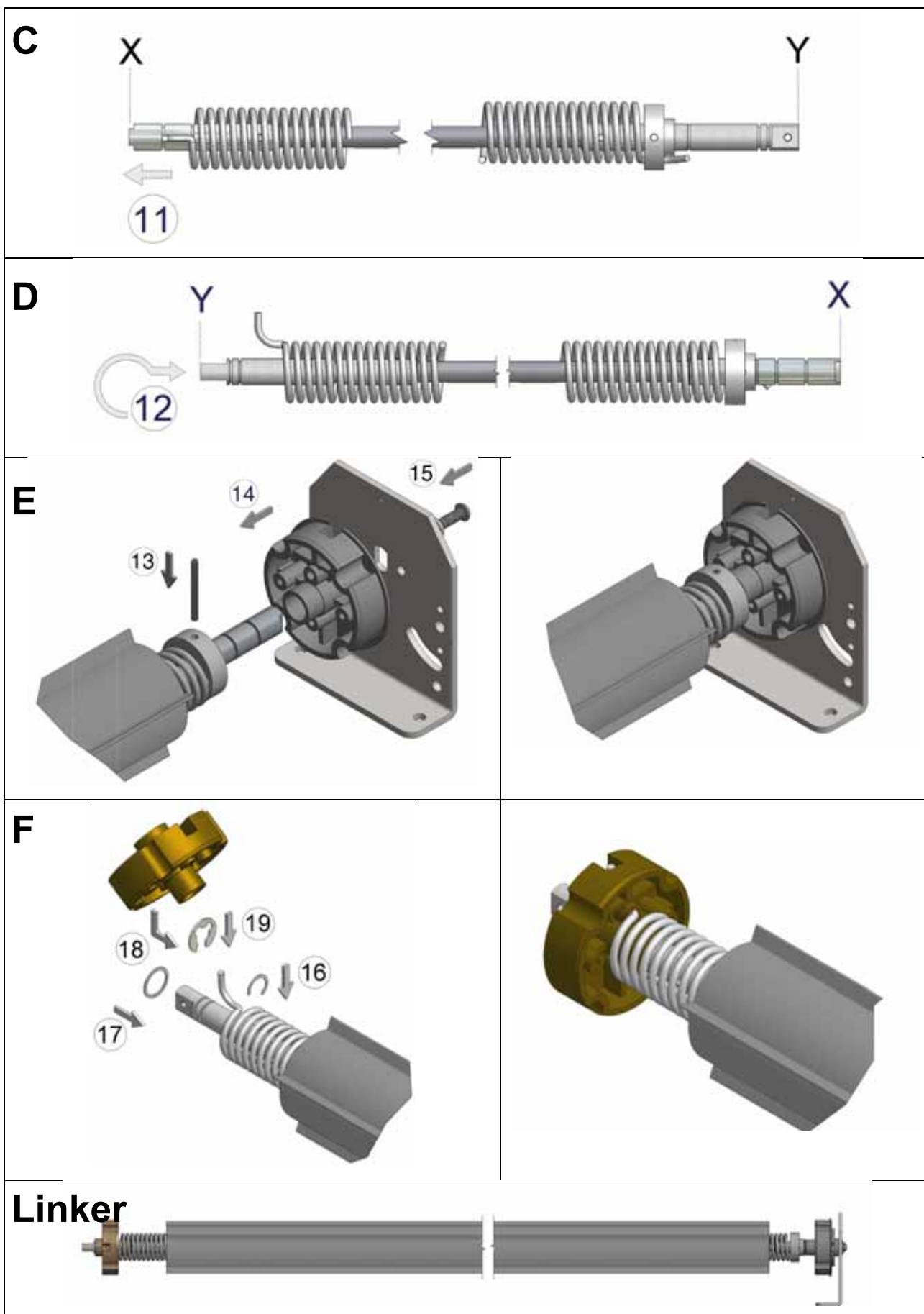

NL

VERWISSELING VAN DE KETTINGSPANNER VAN RECHTS NAAR LINKS

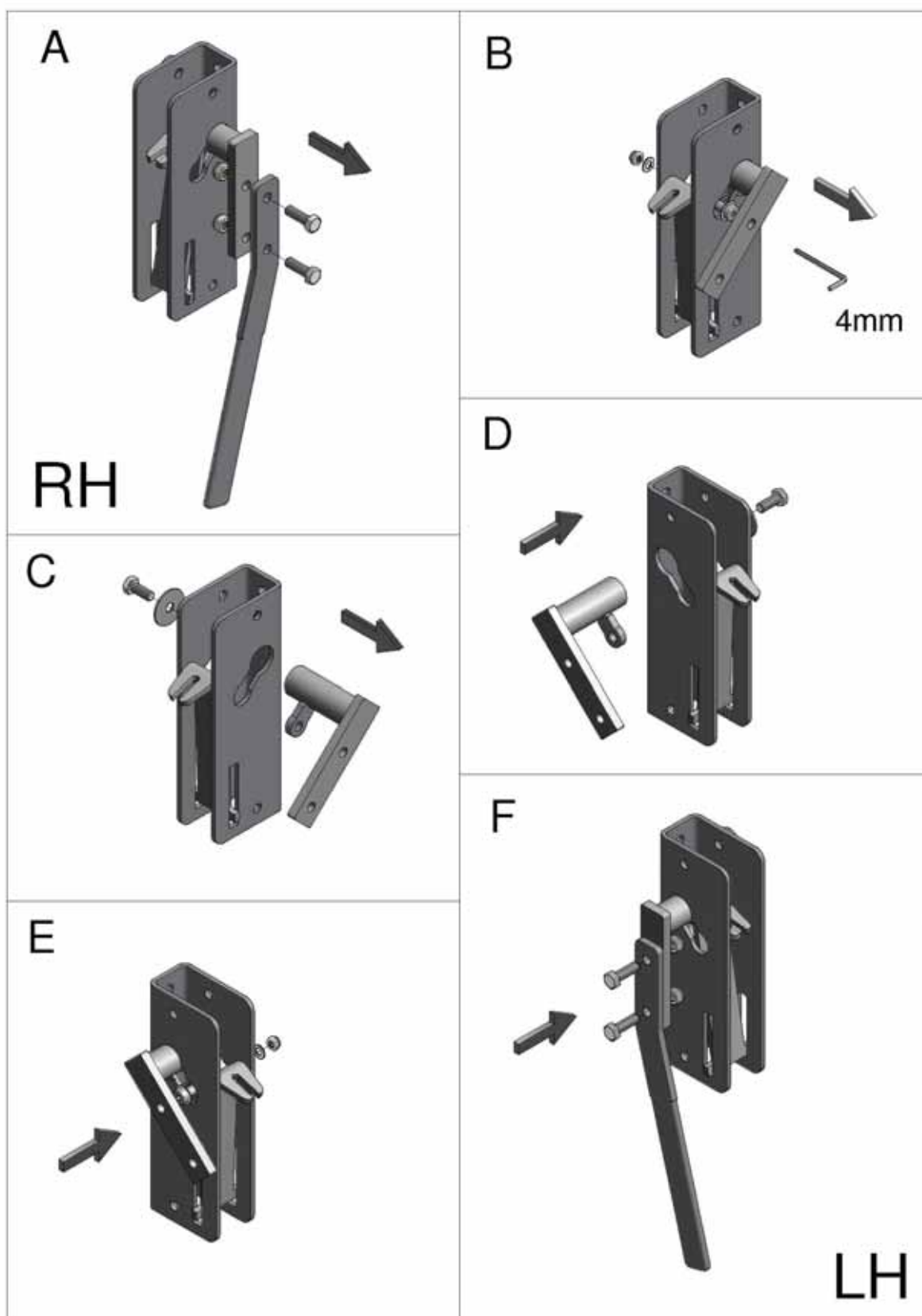

NL



Manufacturer: Galebreaker Agri Ltd
Galebreaker House
New Mills Industrial Estate
Ledbury
Herefordshire, UK
HR8 2SS

Tel: +44 (0) 1531 637 900
Fax: +44 (0) 1531 637 901

www.galebreaker.com

Designed and Manufactured in the UK by Galebreaker Agri Ltd.,

Original Instruction

© Copyright Galebreaker Agri Ltd 2013. All Rights reserved

Model No: RR/GR/Mk3/12/04

Instruction Ver: 2013/07/NL